

- EN Instruction manual
- NL Gebruiksaanwijzing
- FR Manuel d'utilisation
- DE Bedienungsanleitung

Carpet Cleaner, 1650 W, Hot/Cold

- NL Tapijtreiniger, 1650 W, warm/koud
- FR Nettoyeur pour tapis, 1650 W, chaud/froid
- DE Teppichreiniger, 1650 W, heiß/kalt



ENGLISH	3
NEDERLANDS	8
FRANÇAIS	13
DEUTSCH	19



- (EN)** Download this manual in your preferred language by scanning the QR code.
- (NL)** Download deze handleiding in uw gewenste taal door de QR-code te scannen.
- (FR)** Téléchargez ce manuel dans la langue de votre choix en scannant le code QR.
- (DE)** Laden Sie dieses Handbuch in Ihrer bevorzugten Sprache herunter, indem Sie den QR-Code scannen.
- (IT)** Scarica questo manuale nella tua lingua preferita scansionando il codice QR.
- (ES)** Descargue este manual en su idioma preferido mediante el código QR.
- (PL)** Instrukcję można pobrać w swoim języku po zeskanowaniu kodu QR.
- (DK)** Download denne manual på dit foretrukne sprog ved at scanne QR-koden.
- (PT)** Transfira este manual no idioma da sua preferência através da leitura do código QR.

1. Important safety instructions

⚠ WARNING! Before setting up, assembling and using the appliance, read and understand this manual thoroughly.

- » Read, follow and understand this manual to assemble and use the appliance safely and efficiently. Ignoring these instructions may result in serious injury or damage.
- » The owner of this appliance is responsible for ensuring its safe use. This includes conducting regular inspections and maintenance, understanding the manual and following the provided instructions for safe assembly and use.
- » Keep this manual for future reference. If this appliance is passed to a third party, then this manual must be included.
- » The manufacturer is not liable for any injury or property damage resulting from negligence, modifications or misuse.

⚠ WARNING! Risk of injury due to lack of familiarity with the appliance's use and safety instructions.

- » No list of safety guidelines can be complete. Every environment is different. Accidents are frequently caused by lack of familiarity or distraction.
- » Use this appliance carefully and with caution to reduce the risk of injury. If normal safety precautions are overlooked or ignored, serious injury may occur.

1.1 General safety instructions

- This appliance can be used by children aged from 8 years and above and persons with reduced physical, sensory or mental capabilities or lack of experience and knowledge if they have been given supervision or instruction concerning use of the appliance in a safe way and understand the hazards involved. Children shall not play with the appliance. Cleaning and user maintenance shall not be made by children without supervision.
- If the supply cord is damaged, it must be replaced by the manufacturer, its service agent or similarly qualified persons in order to avoid a hazard.
- The plug must be removed from the socket-outlet before cleaning or maintaining the appliance.
- Do not operate the appliance if it is visibly damaged or if the appliance has been dropped.
- Only connect the appliance to a properly installed socket-outlet with protective earth and matching supply voltage.
- Do not leave the appliance unattended while in use.
- Unplug the appliance when not in use or when moving it to another location.

1.2 Additional safety instructions

- Never use a damaged appliance or a appliance that has been dropped! In such cases, disconnect the appliance from the power supply. Then contact the retailer's service centre to have the product checked or repaired.
- Never retrieve an electrical appliance that has fallen into water. In such cases, immediately remove the plug from the socket.
- To avoid damaging the power cord, do not squeeze, bend or drag it over sharp edges.
- Keep the power cord and the appliance away from hot surfaces and open flames.
- Never use accessories which are not recommended in this manual. They could pose a safety risk to the user and might damage the appliance. Only use original parts and accessories.
- Remove all accessories or attachments after use.
- Do not insert any objects into the housing of the appliance.
- Do not fill the water tank with chemicals, cleaning agents or descaling solutions unless specified by the manufacturer. Only use clean water.
- Do not use foam detergent.
- Do not use the appliance without the clean or waste water tank in place.
- Do not carry or pull the appliance by the hose or cord. Always use the handle.
- Keep hair, loose clothing, fingers, and all parts of body away from vent openings and moving parts.
- Never point the water/steam outlet at people, animals or electrical devices.
- Use caution when opening the water tanks after use. Water may be hot or the tanks may contain residual steam.

1.3 Explanation of symbols

The following symbols are used in this manual, on the appliance and/or the packaging.



This symbol stands for "Conformité Européenne", which declares "Conformity with EU directives, regulations and applicable standards". With the CE-marking, the manufacturer confirms that this product complies with applicable European directives and regulations.



Refer to and read the manual.



This is the general warning sign. It is used to alert the user to potential hazards. All safety messages that follow this sign shall be obeyed to avoid possible harm.



Warning! Hot steam.



Switch off and disconnect the appliance from power source before assembly, cleaning, adjustments, maintenance, storage and transportation.



Protection against splashed water from all directions.

1.4 Explanation of signal words

The following signal words are used in this manual, on the appliance and/or on the packaging.

⚠ DANGER!	This signal word is used to indicate an imminently hazardous situation which, if not avoided, will result in death or serious injury.
⚠ WARNING!	This signal word is used to indicate a potentially hazardous situation which, if not avoided, could result in death or serious injury.
⚠ CAUTION!	This signal word is used to indicate a potentially hazardous situation which, if not avoided, could result in minor or moderate injury.
CAUTION!	This signal word is used to indicate a potentially hazardous situation which, if not avoided, could result in product or property damage.
NOTICE!	This signal word indicates additional useful tips and information.

1.5 Intended use

⚠ WARNING! Risk of injury!

- » Do not use the appliance for any purpose other than its intended use, as described in this manual. Other use is considered unauthorised.
- The appliance is specifically designed for household spot cleaning of water-tolerant surfaces using steam and cold or hot water with suction.
- This appliance is intended for use in domestic and DIY environments only.
- The appliance is intended to be used in dry environments and is suitable for use in indoor locations only.
- Do not use the appliance to pick up
 - oil or dry dust.
 - flammable or combustible liquids, such as gasoline, or use in areas where they may be present.
 - anything that is burning or smoking, such as cigarettes, matches or hot ashes.

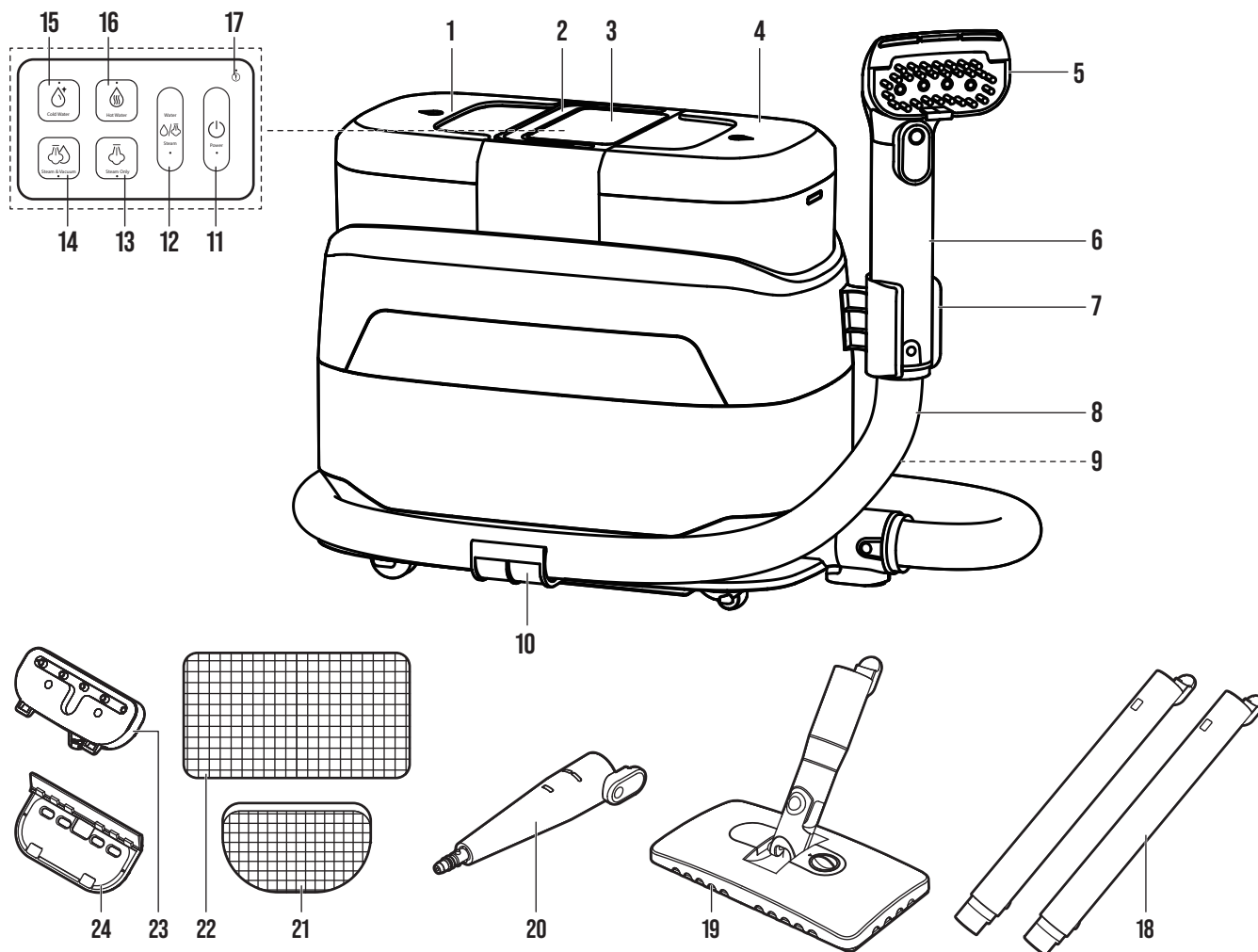

No.	Part name
1	Clean water tank with lid
2	Carrying handle
3	Control panel
4	Waste water tank with lid and debris filter
5	Brush attachment
6	Handle
7	Handle holder (shipped separately)
8	Hose (shipped separately)
9	Power cord with plug (not shown)
10	Hose support x2 (shipped separately)
11	⏻ button (on/off) with indicator
12	🚿/💧 Water/Steam button with indicator

No.	Part name
13	🚿 Steam Only button with indicator
14	🚿 Steam & Vacuum button with indicator
15	💧 Cold Water button with indicator
16	🔥 Hot Water button with indicator
17	⚠ warning indicator
18	Extension tube x2
19	Floor attachment
20	Precision attachment
21	Window cloth
22	Floor cloth
23	Garment attachment
24	Window attachment

2.1 Specifications

NOTICE!

» The specifications and constructions outlined in this manual were accurate at the time of publication. There is a possibility of changes being made to the specifications and constructions without prior notice or obligations due to continuous improvements.

Voltage	220-240 V~
Frequency	50/60 Hz
Rated power	1650 W
Max pressure	≥ 12 kPa
Capacity of clean water tank	1.25 L
Capacity of dirty water tank	0.95 L
Protection class	Class I
IP rating	IPX4

3. Before first use

3.1 Unpacking

⚠ WARNING! Risk of suffocation!

- » Keep packaging materials away from children and pets to avoid suffocation risks.

NOTICE!

- » Carefully inspect the packaging for any visible signs of damage, such as dents, punctures or tears. Promptly contact our customer service team regarding any significant issues. Make sure that the delivery content is complete and undamaged before using the appliance.

- Carefully open the box and remove all packing materials, such as bubble wrap or foam inserts. Dispose and recycle the packing materials responsibly.
- Thoroughly inspect the appliance for any visible damages, scratches or defects. Verify that all expected parts and accessories are present and report any damage or missing components to our customer service team.

4. Assembly and installation

4.1 Assembly

- Insert the handle holder (7) and hose supports (10) into its slot on the appliance. Make sure they lock in place with an audible click (Fig. A).

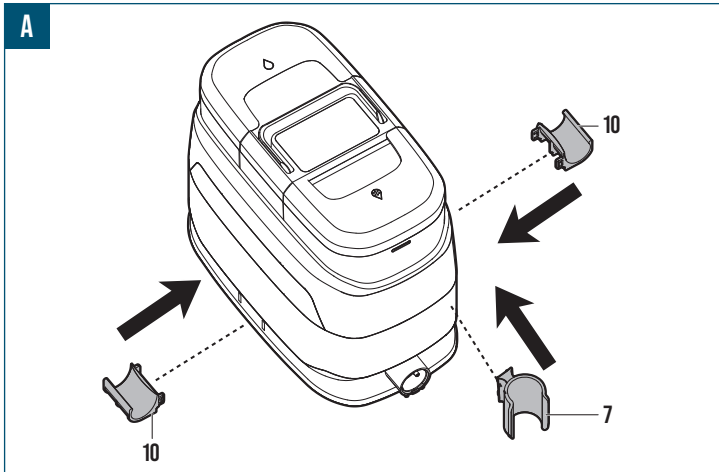

- Connect the hose (8) to the appliance. Make sure it is fully seated and locked in place (Fig. B).

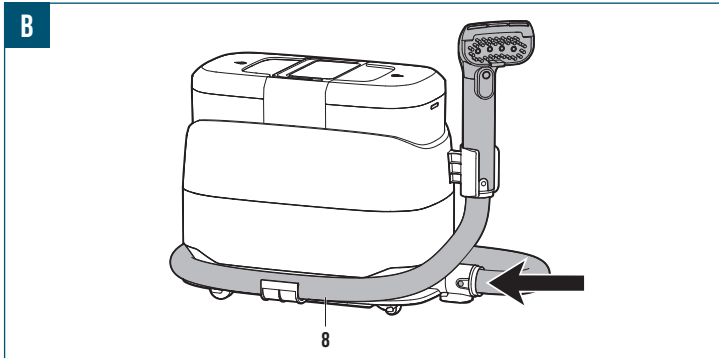

5. Operation

⚠ WARNING! Risk of injury due to improper operation!

- » Before operating the appliance, carefully read and understand the content of this manual. Conduct a thorough inspection to ensure safe and efficient operation.
- » Do not place the appliance near flammable materials, water sources or in direct sunlight.
- » Do not step on the appliance or use it as a step or support. The appliance is not designed to stand the additional weight and could become unstable or damaged.
- » Do not use steam or hot water to defrost frozen windows as the glass may break or shatter and cause injury.
- » Regularly inspect the appliance for any signs of wear or damage.
- » If the appliance experiences excessive vibration, switch it off immediately and have it inspected.

NOTICE!

- » Perform a thorough inspection of the assembled components, checking for any loose connections, misalignments or abnormalities before operating the appliance. This includes checking all fasteners, bolts and screws to ensure they are properly tightened and secure. Any issues or discrepancies should be addressed promptly and resolved before using the appliance.

5.1 Normal operation

NOTICE!

- » The appliance plays relevant voice prompts during operation. Pay attention to the reminders the appliance gives during use.

- Place the appliance on a flat stable surface.
- Lift the clean water tank (1) vertically from the appliance body.
- Remove the lid of the clean water tank (1).
- Fill the clean water tank (1) with clean water up to the MAX line.
- Close the lid.
- Place the clean water tank (1) into the appliance (Fig. C). Make sure it is fully seated.

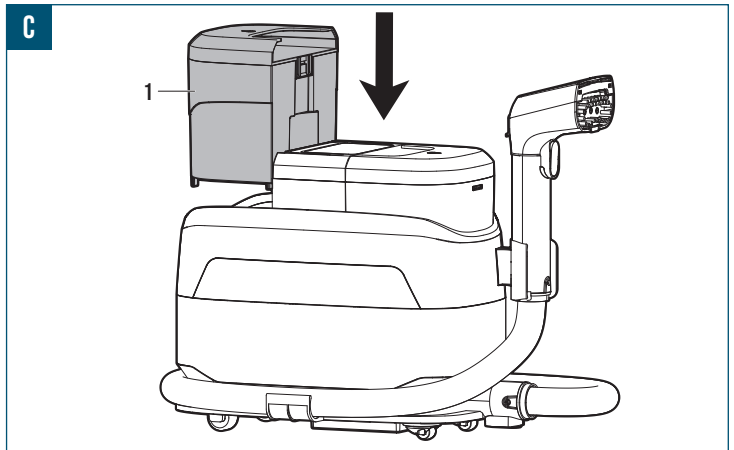

- Remove the lid of the waster water tank (4). Make sure the debris filter is placed inside.
- Close the lid.
- Attach the required attachment to the handle (6).

Attachment	Use
Brush attachment (5)	Used for general cleaning.
Extension tube (18)	Used with all other attachment to extend reach.
Floor attachment (19) + floor cloth (22)	Used for cleaning floors.
Precision attachment (20)	Used for cleaning hard to reach areas.
Garment attachment (23)	Used for steaming garments.
Window attachment (24) + window cloth (21)	Used for cleaning windows.

NOTICE!



- » To extend the reach of the product, connect the extension tubes (18) to the handle (6) before connecting the required attachment. The appliance can be use with either one or both extension tubes.

- Connect plug (9) to a suitable socket-outlet.
- Press the button (11) to switch the appliance on. The indicator lights up.
- Press the respective button (13, 14, 15, 16) to select the required function. The indicator on the button of the selected function lights up.

Button/Function	Use
Steam Only	Use steam for cleaning or steaming garments.
Steam & Vacuum	Use steam and suction to clean surfaces and remove dirt.
Cold Water	Use of the cold to clean surfaces.
Hot Water	Use of the hot water to clean surfaces.

NOTICE!

- » If the Steam Only, Steam & Vacuum or Hot Water function is selected, the appliance requires some time to heat up the water. While heating up the warning indicator (17) flashes and no steam or hot water is available. Once the selected function is ready, the warning indicator (17) switches off.

13. Aim the attachment (5, 19, 20, 23, 24) at the surface that requires cleaning.
14. Press the  **Water/Steam** button (12) to spray water/release steam. The indicator lights up.
15. Press the  **Water/Steam** button (12) again to stop the water/steam. The indicator turns off.
16. Move the attachment (5, 19, 20, 23, 24) back and forth over the surface to remove dirt.
17. Press the  button (11) to switch the appliance off. The appliance may continue to run briefly to flush residual water. All indicators switch off.
18. Disconnect the plug (9) from the socket-outlet.
19. Lift the waste water tank (4) vertically from the appliance body.
20. Remove the lid of the waste water tank (4).
21. Discard the waste water into a suitable sink or drain.
22. Clean the appliance after each use.

5.2 Cleaning stubborn stains

CAUTION! Risk of damage!

» Only use mild fabric detergent suitable for water-based cleaning appliances. Do not use bleach, solvent-based cleaners or thick gel formulas. Unsuitable detergents may damage internal components.

1. Make sure the appliance is switched off and unplugged from the socket.
2. Remove the clean water tank (1) from the appliance.
3. Mix fabric detergent with clean water in a separate container using a ratio of 1 part detergent to 20 parts water.
4. Pour the prepared mixture into the clean water tank (1) up to the MAX fill line.
5. Close the lid.
6. Place the clean water tank (1) into the appliance. Make sure it is fully seated.
7. Use the appliance as per chapter 5.1 Normal operation.

5.3 Operation tips

- For best results, pre-treat stains with fabric detergent diluted in water.
- Move the attachment (5, 19, 20, 23, 24) slowly over surfaces to let the water/steam loosen dirt before suction.

6. Cleaning and care

WARNING! Risk of electric shock!

- » Always switch off the appliance and disconnect it from the power source before any cleaning. This is to reduce the risk of electric shock and prevent accidental start-up during cleaning.
- » During cleaning do not immerse the electrical parts of the appliance in water or other liquids. Never hold the appliance under running water.





6.1 Cleaning the housing

CAUTION! Risk of damage!

- » Avoid using harsh or abrasive cleaners, solvents, scouring pads or scrubbers that can damage the surfaces, remove protective coatings or cause corrosion when cleaning the appliance.

7. Troubleshooting

Follow the instructions provided in this chapter to identify issues and potential solutions. If the issue cannot be resolved independently, it is recommended to seek assistance from an authorised service centre or a qualified specialist for further inspection, maintenance and repair work. Alternatively, contact our customer service team for further assistance.

Symptom	Possible cause	Possible solution
The appliance does not work.	The plug (9) is not fully plugged into the socket-outlet.	Make sure the plug (9) is fully inserted into the socket-outlet.
	The power cord or plug (9) is damaged.	Contact customer service.
	The  button (11) is not pressed.	Press the  button (11) to switch the appliance on.
No water or only a little water comes out.	The nozzle of the attachment is blocked.	Clear the attachment.
	The clean water tank (1) is empty.	Fill the clean water tank (1) with clean water.
	The clean water tank (1) is not properly installed.	Reinstall the clean water tank (1). Make sure it is seated properly and clicks into place.
No suction or weak suction.	The  Water/Steam button (12) or internal pump is faulty.	Contact customer service.
	The appliance is not switched on.	Press the  button (11) to switch the appliance on.
	The waste water tank (4) is full.	Empty the waste water tank (4).
	The hose (8) is kinked or clogged.	Check and straighten the hose (8).
	The waste water tank (4) is not properly installed.	Reinstall the waste water tank (4). Make sure it is seated properly and clicks into place.

1. Clean the surface of the appliance using a soft damp cloth.
2. Dry all surfaces.

6.2 Cleaning the hose and extension tubes

1. Press the release latch on the handle (6) or extension tubes (18) to detach the attached attachment (5, 19, 20, 23, 24).
2. Press the release latch on the hose (8) to detach it from the appliance.
3. Rinse the hose (8) and the extension tubes (18) under running water.
4. Allow them to dry completely before storage.

6.3 Cleaning the water tanks

NOTICE!

» Clean the water tanks (1,4) after each use.

1. Lift the clean water tank (1) and waste water tank (4) vertically from the appliance body.
2. Remove the lids from the water tanks (1, 4).
3. Dispose of any remaining water.
4. Remove the debris filter from the waste water tank (4).
5. Rinse the water tanks (1, 4) and the debris filter under running water. Use a soft cloth to remove any stubborn dirt.
6. Dry all parts before placing them back in place.

6.4 Cleaning the attachments

1. Detach the attachment (5, 19, 20, 23, 24) from the handle (6) or extension tubes (18).
2. Rinse all attachments under running water.
3. Allow all attachments to dry completely before storage.

6.5 Storage

NOTICE!

- » Thoroughly clean the appliance, remove dirt, debris and any residual substances. Make sure all parts are dry to prevent corrosion or damage during storage.
- » Store the appliance in a clean, dry and well-ventilated area. Avoid storing the appliance in areas that are damp, humid, excessively hot or exposed to direct sunlight.
- » Make sure the appliance is stored in a secure location, away from unauthorised access to children and pets.

- Wrap the power cord (9) neatly and avoid sharp bends or kinks that could lead to wire breakage or electrical hazards.
- Place the appliance on a flat, stable surface.
- Cover the appliance with suitable covers to protect it from dust and debris.
- Periodically check on the stored appliance to ensure it remains in good condition. Inspect for any signs of damage, corrosion or pests. Address any issues promptly to prevent further damage or deterioration.

6.6 Transportation

- Securely fasten the appliance to prevent any movement during transportation.

Symptom	Possible cause	Possible solution
Water leaks during use.	The lid of clean water tank (1) is not closed properly.	Close the lid of the clean water tank (1). Make sure the solid circle on the lid is aligned with the solid circle on the clean water tank (1).
	The hose connection is loose.	Check the hose connection and make sure it is attached securely.
The appliance stops during operation.	The thermal protection has activated due to overheating.	Unplug the appliance and let it cool down for 30 minutes.

8. Disposal

8.1 Product disposal



The Waste Electrical and Electronic Equipment (WEEE) directive aims to minimise the impact of electrical and electronic goods on the environment and human health, by increasing re-use and recycling and by reducing the amount of electrical and electronic waste going to landfills. The symbol on this product and its packaging signifies that this product must be disposed separately from ordinary household waste at the end of its life. Be aware that this is the responsibility of the owner to dispose of electrical and electronic waste at recycling centres in order to conserve natural resources. Each country has its collection centres for electrical and electronic waste. For information about recycling drop off areas, contact the local electrical and electronic equipment waste management authority, the local city office or the household waste disposal service.

8.2 Packaging/packing materials disposal

Sorting and disposing of packaging materials correctly is essential for environmentally friendly waste management. The packaging is designed to protect the product during transit and is made of materials that can be recycled.

- Dispose of cardboard and paperboard packaging by submitting them to the recycled paper service or waste paper collection. Check with local recycling facilities for specific guidelines on recycling cardboard and paperboard.
- Dispose of wrapping materials, inserts, straps and other plastic packaging by checking with local recycling facilities for specific guidelines on recycling or waste disposal methods. Follow their instructions to ensure proper disposal and promote environmental sustainability.

9. Warranty

HBM Machines stands behind the quality and craftsmanship of our products. This warranty is applicable to all products purchased directly from our company or authorised retailers.

Limited Warranty: Our products are covered by a limited warranty against defects in materials and workmanship for **2 years**. During the warranty period, if a product is found to be a manufacturing defect, we will, at our discretion, repair or replace the defective product or provide a refund equal to the purchase price.

Exclusions: This warranty does not cover damages resulting from misuse, abuse, negligence, improper installation, accidents, normal wear and tear, acts of nature or unauthorised modifications or repairs.

Additionally, this warranty does not cover damages or defects arising from non-compliance with our product instructions, specifications or recommended usage guidelines.

Claim Process: To initiate a warranty claim, the original proof of purchase, such as a receipt or order number, will be required.

To determine if a product qualifies for warranty coverage, we may request additional information or evidence of the defect, such as photos or a return of the product. Contact our customer service team directly to discuss and initiate a warranty claim. Details on how to contact us can be found on our website or included with the product documentation.

Other Terms and Conditions:

- This warranty is non-transferable and only applies to the original purchaser.
- We reserve the right to amend or modify this warranty at any time without prior notice. The warranty in effect at the time of purchase will apply.
- This warranty grants specific legal rights and you may also have other rights that vary based on local laws or regulations.
- Please refer to our website or contact our customer service team for additional information or inquiries regarding our warranty coverage.

10. Customer service

Do you have a question, comment or complaint? Our customer service team is available on working days from 9:00 AM to 5:30 PM. Whether you need assistance with operation, maintenance, troubleshooting, replacement parts or safety procedures, we are dedicated to providing the support you need.

To reach our customer service team, please send an email to info@hbm-machines.com

When contacting our customer service team, please provide the product's model number, serial number and a detailed description of the issue or fault you are experiencing, including specific details such as error codes, abnormal sounds or other relevant circumstances will help us diagnose and resolve the issue more effectively.

1. Belangrijke veiligheidsinstructies

WAARSCHUWING! Lees en begrijp deze handleiding grondig voordat u het apparaat installeert, monteert en gebruikt.

- » Lees, volg en begrijp deze handleiding om het apparaat veilig en efficiënt te monteren en te gebruiken. Het negeren van deze instructies kan leiden tot ernstig letsel of schade.
- » De eigenaar van dit apparaat is verantwoordelijk voor het veilig gebruik ervan. Dit omvat het uitvoeren van regelmatige inspecties en onderhoud, het begrijpen van de handleiding en het volgen van de verstrekte instructies voor een veilige montage en gebruik.
- » Bewaar deze handleiding voor toekomstig gebruik. Doe bij overdracht van dit apparaat aan derden deze handleiding erbij.
- » De fabrikant is niet aansprakelijk voor enig letsel of materiële schade als gevolg van nalatigheid, aanpassingen of verkeerd gebruik.

WAARSCHUWING! Risico op letsel door gebrek aan kennis van het gebruik en de veiligheidsinstructies van het apparaat.

- » Geen enkele lijst met veiligheidsrichtlijnen kan compleet zijn. Elke omgeving is anders. Ongelukken worden vaak veroorzaakt door een gebrek aan vertrouwdheid of afleiding.
- » Gebruik dit apparaat zorgvuldig en met de nodige voorzichtigheid om het risico op letsel te beperken. Als de normale veiligheidsmaatregelen over het hoofd worden gezien of worden genegeerd, kan er ernstig letsel optreden.

1.1 Algemene veiligheidsinstructies

- Dit apparaat kan worden gebruikt door kinderen vanaf 8 jaar en personen met beperkte fysieke, visuele of mentale mogelijkheden, of die een gebrek aan ervaring en kennis hebben, indien ze gepaste instructies hebben gekregen zodat ze het apparaat op een veilige manier kunnen gebruiken en op de hoogte zijn van de gevaren die het gebruik van het apparaat met zich meebrengt. Kinderen mogen niet met het apparaat spelen. Kinderen mogen het apparaat niet zonder toezicht reinigen of onderhouden.
- Laat het netsnoer vervangen door de fabrikant, reparateur of gelijksoortig bevoegd persoon als het is beschadigd, om elk risico te voorkomen.
- Haal de stekker uit het stopcontact alvorens het apparaat te reinigen of te onderhouden.
- Gebruik het apparaat niet als het zichtbaar beschadigd is of als het is gevallen.
- Sluit het apparaat alleen aan op een correct geïnstalleerd stopcontact met randaarde en de juiste netspanning.
- Laat het apparaat nooit zonder toezicht achter wanneer in werking.
- Trek de stekker uit het stopcontact wanneer het apparaat niet in gebruik is of wanneer u het naar een andere plaats verplaatst.

1.2 Extra veiligheidsvoorschriften

- Gebruik nooit een beschadigd apparaat of een apparaat dat is gevallen! Haal in dat geval de stekker van het apparaat uit het stopcontact. Neem vervolgens contact op met de klantenservice van de dealer om het product te laten controleren of repareren.
- Haal nooit een elektrisch apparaat uit het water als het erin is gevallen. Haal in dat geval onmiddellijk de stekker uit het stopcontact.
- Om beschadiging van het netsnoer te voorkomen, knel het niet af, buig het niet en sleep het niet over scherpe randen.
- Houd het netsnoer en het apparaat uit de buurt van hete oppervlakken en open vuur.
- Gebruik nooit accessoires die niet in deze handleiding worden aanbevolen. Ze kunnen een veiligheidsrisico voor de gebruiker opleveren en het apparaat beschadigen. Gebruik uitsluitend originele onderdelen en accessoires.
- Verwijder na gebruik alle accessoires of opzetstukken.
- Steek geen voorwerpen in de behuizing van het apparaat.
- Vul het waterreservoir niet met chemicaliën, reinigingsmiddelen of ontkalkingsoplossingen tenzij dit door de fabrikant is aangegeven. Gebruik alleen schoon water.
- Gebruik geen schuimend reinigingsmiddel.
- Gebruik het apparaat niet zonder het schoon- of vuilwaterreservoir.
- Draag of trek het apparaat nooit aan de slang of het snoer. Gebruik altijd de handgreep.
- Houd haar, losse kleding, vingers en alle lichaamsdelen uit de buurt van de ventilatieopeningen en bewegende onderdelen.
- Richt de water-/stoomuitlaat nooit op mensen, dieren of elektrische apparaten.
- Wees voorzichtig bij het openen van de waterreservoirs na gebruik. Het water kan heet zijn of de reservoirs kunnen reststoom bevatten.

1.3 Uitleg van de symbolen

De volgende symbolen worden in deze handleiding, op het apparaat en/of de verpakking gebruikt.



Dit symbool is de afkorting van "Conformité Européenne" wat "Conformiteit met de EU-richtlijnen, voorschriften en geldende normen" betekent. Met de CE-markering bevestigt de fabrikant dat dit product in overeenstemming is met de geldende Europese richtlijnen en voorschriften.



Raadpleeg en lees de handleiding.



Dit is het algemeen waarschuwingsteken. Het wordt gebruikt om de gebruiker te waarschuwen voor potentiële gevaren. Alle veiligheidsberichten die dit teken volgen, moeten worden opgevolgd om mogelijke schade of letsel te voorkomen.



Waarschuwing! Hete stoom.



Schakel het apparaat uit en ontkoppel het van de voedingsbron voordat u begint met montage, reiniging, afstelling, onderhoud, opslag en transport.



Bescherming tegen spatwater uit alle richtingen.

1.4 Uitleg over signaalwoorden

De volgende signaalwoorden worden in deze handleiding, op het apparaat en/of op de verpakking gebruikt.

GEVAAR!	Dit signaalwoord wordt gebruikt om een directe gevaarlijke situatie aan te geven die, indien niet vermeden, overlijden of ernstig letsel veroorzaakt.
WAARSCHUWING!	Dit signaalwoord wordt gebruikt om een mogelijke gevaarlijke situatie aan te geven die, indien niet vermeden, overlijden of ernstig letsel kan veroorzaken.
VOORZICHTIG!	Dit signaalwoord wordt gebruikt om een mogelijke gevaarlijke situatie aan te geven die, indien niet vermeden, licht of matig letsel kan veroorzaken.
VOORZICHTIG!	Dit signaalwoord wordt gebruikt om een mogelijke gevaarlijke situatie aan te geven die, indien niet vermeden, schade aan het product of eigendommen kan veroorzaken.
OPMERKING!	Dit signaalwoord geeft extra nuttige tips en informatie aan.

1.5 Beoogd gebruik

WAARSCHUWING! Gevaar voor letsel!

» Gebruik het apparaat niet voor andere doeleinden dan waarvoor het is bedoeld, zoals beschreven in deze handleiding. Elk ander gebruik wordt als ongeautoriseerd beschouwd.

- Het apparaat is speciaal ontworpen voor huishoudelijke plaatselijke reiniging van watertolerante oppervlakken met stoom en koud of heet water met zuigfunctie.
- Dit apparaat is uitsluitend bedoeld voor gebruik in huiselijke omgevingen en doe-het-zelf-toepassingen.
- Het apparaat is alleen bedoeld voor gebruik in een droge omgeving en is geschikt voor gebruik binnenshuis.
- Gebruik het apparaat niet voor het opzuigen van
 - olie of droog stof.
 - brandbare of ontvlambare vloeistoffen, zoals benzine, of in ruimtes waar deze aanwezig kunnen zijn.
 - voorwerpen die branden of smeulen, zoals sigaretten, lucifers of hete as.

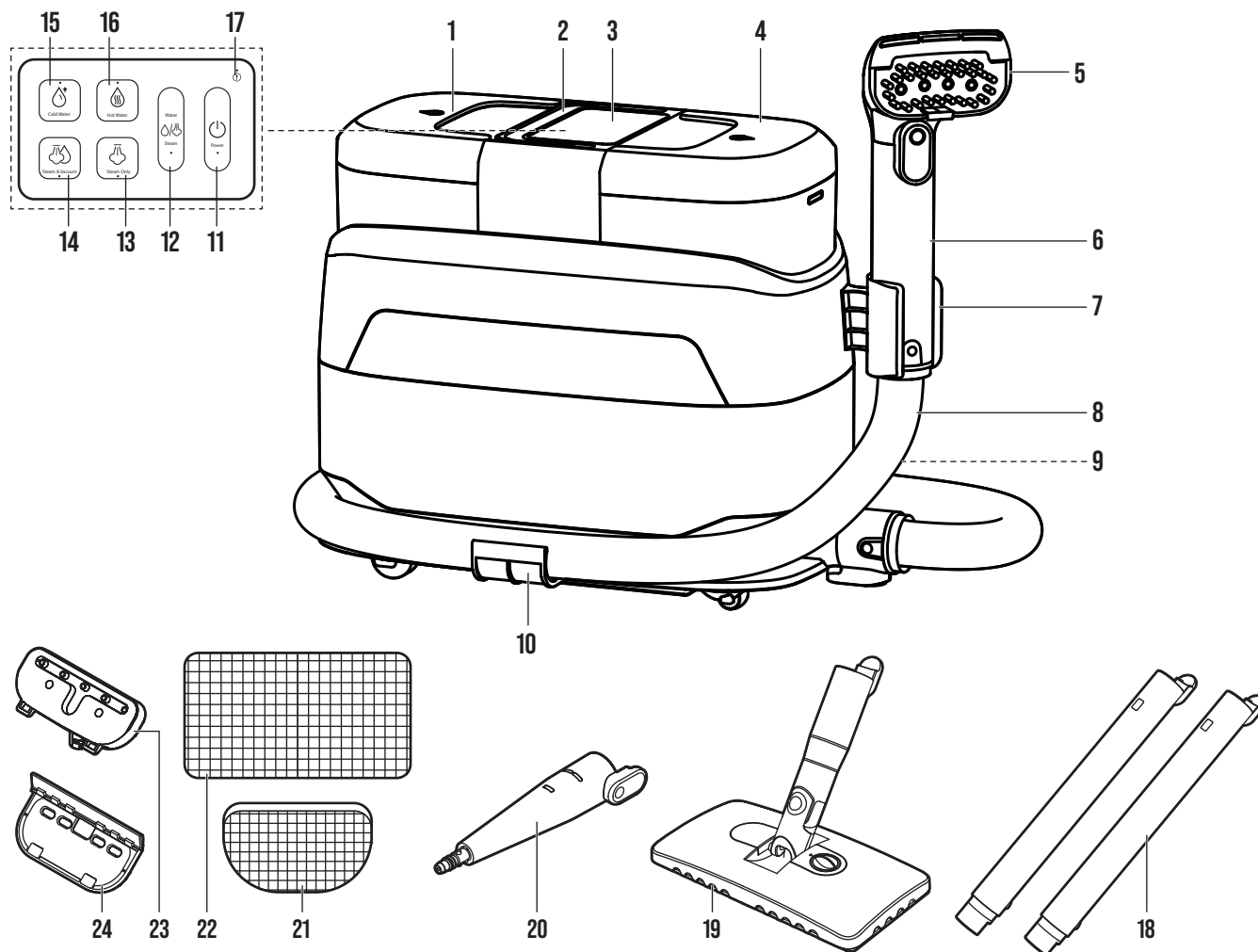

Nr.	Onderdeelnaam
1	Schoonwaterreservoir met deksel
2	Draaggreep
3	Bedieningspaneel
4	Vuilwaterreservoir met deksel en vuilfilter
5	Borstelopzetstuk
6	Handgreep
7	Handgreephouder (apart meegeleverd)
8	Slang (apart meegeleverd)
9	Netsnoer met stekker (niet afgebeeld)
10	Slanghouder x2 (apart meegeleverd)
11	⏻ knop (aan/uit) met controlelampje
12	🚿/🔥 Water/Steam (Water/stoom) knop met controlelampje

Nr.	Onderdeelnaam
13	🔥 Steam Only (Alleen stoom) knop met controlelampje
14	🚿/🔥 Steam & Vacuum (Stoom & opzuig) knop met controlelampje
15	🚿 Cold Water (Koud water) knop met controlelampje
16	🔥 Hot Water (Warm water) knop met controlelampje
17	⚠️ waarschuwinglampje
18	Verlengbuis x2
19	Vloeropzetstuk
20	Precisie-opzetstuk
21	Raamdoek
22	Vloerdoek
23	Kledingopzetstuk
24	Raamopzetstuk

2.1 Specificaties

OPMERKING!

» De specificaties en constructies die in deze handleiding worden beschreven, waren accuraat op het moment van publicatie. Er bestaat een mogelijkheid dat de specificaties en constructies zonder voorafgaande kennisgeving of verplichtingen worden gewijzigd door continue verbeteringen.

Spanning	220-240 V~
Frequentie	50/60 Hz
Nominaal vermogen	1650 W
Max. druk	≥12 kPa
Capaciteit schoonwaterreservoir	1,25 L
Capaciteit vuilwaterreservoir	0,95 L
Beschermingsklasse	Klasse I
IP-classificatie	IPX4

3. Voor het eerste gebruik

3.1 Uitpakken

WAARSCHUWING! Verstikkingsgevaar!

» Houd het verpakkingsmateriaal uit de buurt van kinderen en huisdieren om verstikkingsgevaar te voorkomen.

OPMERKING!

» Inspecteer de verpakking zorgvuldig op zichtbare tekenen van schade, zoals deuken, gaatjes of scheuren. Neem bij significante problemen direct contact op met onze klantenservice. Zorg ervoor dat de inhoud van de levering compleet en onbeschadigd is voordat u het apparaat gebruikt.

1. Open de doos zorgvuldig en verwijder alle verpakkingsmaterialen, zoals noppenfolie of schuiminserts. Gooi het verpakkingsmateriaal op een verantwoorde wijze weg en recycle het.
2. Inspecteer het apparaat grondig op zichtbare schade, krassen of defecten. Controleer of alle verwachte onderdelen en accessoires aanwezig zijn en meld eventuele beschadigingen of ontbrekende componenten bij onze klantenservice.

4. Montage en installatie

4.1 Montage

1. Plaats de handgreep (7) en slanghouders (10) in de daarvoor bestemde gleuf op het apparaat. Zorg ervoor dat ze hoorbaar vastklikken (Afb. A).

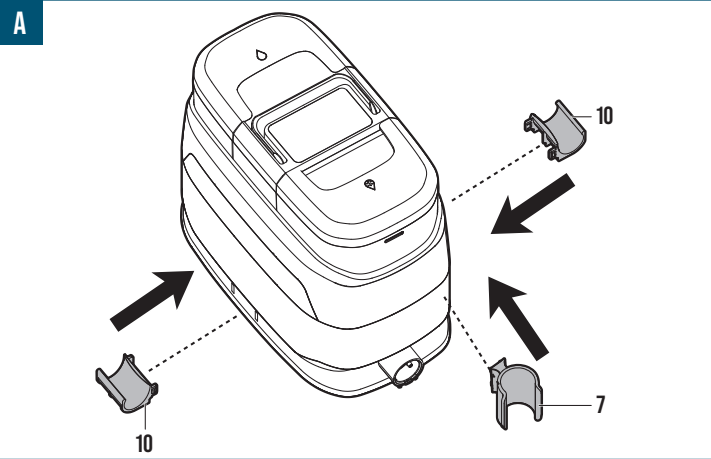

2. Sluit de slang (8) aan op het apparaat. Controleer of deze volledig is ingestoken en vergrendeld (Afb. B).

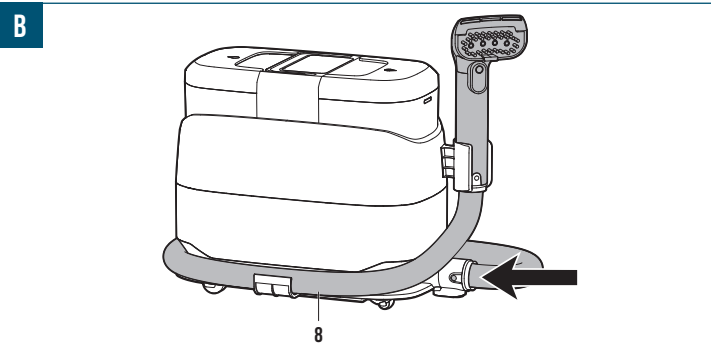

5. Werking

WAARSCHUWING! Gevaar voor letsel door onjuist gebruik!

- » Lees en begrijp de inhoud van deze handleiding zorgvuldig voordat u het apparaat bedient. Voer een grondige inspectie uit om een veilige en efficiënte werking te waarborgen.
- » Plaats het apparaat niet in de buurt van brandbare materialen, waterbronnen of in direct zonlicht.
- » Ga niet op het apparaat staan en gebruik het niet als een trede of ondersteuning. Het apparaat is niet ontworpen om extra gewicht te dragen en kan daardoor instabiel of beschadigd raken.
- » Gebruik geen stoom of heet water om bevroren ramen te ontdoien, omdat het glas kan breken of versplinteren en letsel kan veroorzaken.
- » Controleer het apparaat regelmatig op tekenen van slijtage en schade.
- » Als het apparaat overmatige trillingen vertoont, schakel het onmiddellijk uit en laat het inspecteren.

OPMERKING!

» Voer een grondige inspectie uit van de gemonteerde onderdelen en controleer op losse verbindingen, verkeerde uittlijningen of afwijkingen voordat u het apparaat gebruikt. Dit omvat het controleren van alle bevestigingsmiddelen, bouten en schroeven om er zeker van te zijn dat ze goed en stevig vastzitten. Eventuele problemen of afwijkingen moeten onmiddellijk worden aangepakt en opgelost voordat het apparaat in gebruik wordt genomen.

5.1 Normale werking

OPMERKING!

» Het apparaat geeft tijdens gebruik relevante spraakmeldingen. Let op de meldingen die het apparaat tijdens gebruik geeft.

1. Plaats het apparaat op een vlak en stabiel oppervlak.
2. Til het schoonwaterreservoir (1) verticaal uit het apparaat.
3. Verwijder het deksel van het schoonwaterreservoir (1).
4. Vul het schoonwaterreservoir (1) met schoon water tot aan de MAX-markering.
5. Sluit het deksel.
6. Plaats het schoonwaterreservoir (1) terug in het apparaat (Afb. C). Zorg dat deze goed zit.

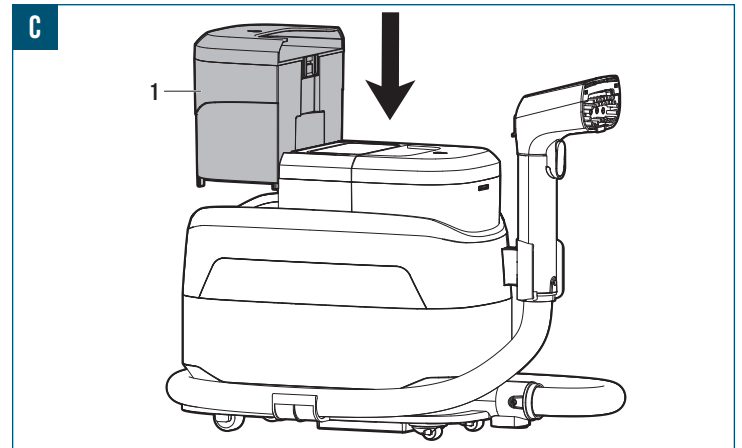

7. Verwijder het deksel van het vuilwaterreservoir (4). Zorg ervoor dat het vuilfilter correct is geplaatst.
8. Sluit het deksel.
9. Bevestig het gewenste opzetstuk aan de handgreep (6).

Opzetstuk	Gebruik
Borstelopzetstuk (5)	Wordt gebruikt voor algemene reiniging.
Verlengbuis (18)	Wordt met alle andere opzetstukken gebruikt om het bereik te vergroten.
Vloeropzetstuk (19) + vloerdoek (22)	Wordt gebruikt voor het reinigen van vloeren.
Precisie-opzetstuk (20)	Wordt gebruikt voor het reinigen van moeilijk bereikbare plaatsen.
Kledingopzetstuk (23)	Wordt gebruikt voor het stomen van kleding.
Raamopzetstuk (24) + raamdoek (21)	Wordt gebruikt voor het reinigen van ramen.

OPMERKING!

» Om het bereik van het product te vergroten, sluit de verlengbuizen (18) aan op de handgreep (6) voordat u het gewenste opzetstuk bevestigt. Het apparaat kan worden gebruikt met één of met beide verlengbuizen.

10. Steek de stekker (9) in een geschikt stopcontact.
11. Druk op de knop (11) om het apparaat in te schakelen. Het controlelampje brandt.
12. Druk op de betreffende knop (13, 14, 15, 16) om de gewenste functie te selecteren. Het controlelampje op de knop van de geselecteerde functie licht op.

Knop/Functie	Gebruik
Steam Only (Alleen stoom)	Gebruik stoom voor reiniging of voor het stomen van kleding.
Steam & Vacuum (Stoom & opzuig)	Gebruik stoom en zuigkracht om oppervlakken te reinigen en vuil te verwijderen.
Cold Water (Koud water)	Gebruik koud water om oppervlakken te reinigen.
Hot Water (Warm water)	Gebruik heet water om oppervlakken te reinigen.

OPMERKING!

» Als de Steam Only (Alleen stoom)-, Steam & Vacuum (Stoom & opzuig)- of Hot Water (Warm water)-functie is geselecteerd, heeft het apparaat enige tijd nodig om het water op te warmen. Tijdens het opwarmen knippert het waarschuwinglampje (17) en is er geen stoom of heet water beschikbaar. Zodra de geselecteerde functie gereed is, gaat het waarschuwinglampje (17) uit.

13. Richt het opzetstuk (5, 19, 20, 23, 24) op het te reinigen oppervlak.
14. Druk op de Water/Steam (Water/stoom)-knop (12) om water te sproeien of stoom vrij te geven. Het controlelampje brandt.
15. Druk nogmaals op de Water/Steam (Water/stoom)-knop (12) om de water-/stoomafgifte te stoppen. Het controlelampje gaat uit.
16. Beweeg het opzetstuk (5, 19, 20, 23, 24) heen en weer over het oppervlak om vuil te verwijderen.
17. Druk op de knop (11) om het apparaat uit te schakelen. Het apparaat kan nog kort blijven draaien om restwater af te voeren. Alle controlelampjes doven.
18. Haal de stekker (9) uit het stopcontact.
19. Til het vuilwaterreservoir (4) verticaal uit het apparaat.
20. Verwijder het deksel van het vuilwaterreservoir (4).
21. Giet het vuilwater weg in een geschikte gootsteen of afvoer.
22. Reinig het apparaat na elk gebruik.

5.2 Hardnekkige vlekken reinigen

VOORZICHTIG! Risico op schade!

» Gebruik uitsluitend mild textielwasmiddel dat geschikt is voor watergedragen reinigingsapparaten. Gebruik geen bleekmiddel, oplosmiddelhoudende reinigers of dikke gel-formules. Ongeschikte reinigingsmiddelen kunnen de interne onderdelen beschadigen.

1. Zorg ervoor dat het apparaat is uitgeschakeld en de stekker uit het stopcontact is gehaald.
2. Verwijder het schoonwaterreservoir (1) uit het apparaat.
3. Meng textielwasmiddel met schoon water in een aparte container in een verhouding van 1 deel wasmiddel op 20 delen water.
4. Giet het bereide mengsel in het schoonwaterreservoir (1) tot aan de MAX-markering.
5. Sluit het deksel.
6. Plaats het schoonwaterreservoir (1) terug in het apparaat. Zorg dat deze goed zit.
7. Gebruik het apparaat zoals beschreven in het hoofdstuk 5.1 Normale werking.

5.3 Bedieningstips

- Voor het beste resultaat behandel de vlekken voor met in water verdund wasmiddel.
- Beweeg de borstel (5, 19, 20, 23, 24) langzaam over de oppervlakken zodat het water/ de stoom het vuil kan losweken voor het opzuigen.

6. Reiniging en onderhoud

⚠ WAARSCHUWING! Risico op elektrische schok!

» Schakel het apparaat altijd uit en ontkoppel die van de voedingsbron voordat u begint met schoonmaken. Dit beperkt het risico op een elektrische schok en voorkomt een onbedoelde start tijdens de reiniging.

» Dompel de elektrische onderdelen van het apparaat tijdens het schoonmaken of gebruik niet onder in water of een andere vloeistof. Houd het apparaat nooit onder stromend water.

6.1 De buitenkant reinigen

VOORZICHTIG! Risico op schade!

» Vermijd het gebruik van agressieve of schurende reinigingsmiddelen, oplosmiddelen, schuurponsjes of -borstels die de oppervlakken kunnen beschadigen, beschermende coatings kunnen verwijderen of corrosie kunnen veroorzaken bij het schoonmaken van het apparaat.

1. Reinig het oppervlak van het apparaat met een licht bevochtigde doek.
2. Veeg alle oppervlakken droog.

6.2 De slang en verlengbuizen reinigen

1. Druk op de ontgrendelingshendel op de handgreep (6) of de verlengbuizen (18) om het bevestigde opzetstuk (5, 19, 20, 23, 24) los te maken.
2. Druk op de ontgrendelingshendel op de slang (8) om deze van het apparaat los te koppelen.
3. Spoel de slang (8) en de verlengbuizen (18) af onder stromend water.
4. Laat alle onderdelen volledig drogen voordat u ze opbergt.

6.3 De waterreservoirs reinigen

OPMERKING!

» Reinig de waterreservoirs (1,4) na elk gebruik.

1. Til het schoonwaterreservoir (1) en het vuilwaterreservoir (4) verticaal uit het apparaat.
2. Verwijder de deksels van de waterreservoirs (1, 4).
3. Giet eventueel achtergebleven water weg.
4. Haal het vuilfilter uit het vuilwaterreservoir (4).
5. Spoel de waterreservoirs (1, 4) en het vuilfilter af onder stromend water. Gebruik een zachte doek om hardnekkig vuil te verwijderen.
6. Droog alle onderdelen voordat u ze terugplaatst.

6.4 De opzetstukken reinigen

1. Maak het opzetstuk (5, 19, 20, 23, 24) los van de handgreep (6) of de verlengbuizen (18).
2. Spoel alle opzetstukken af onder stromend water.
3. Laat alle opzetstukken volledig drogen voordat u ze opbergt.

6.5 Opslag

OPMERKING!

» Reinig het apparaat grondig, verwijder vuil, puin en eventuele resterende stoffen. Zorg ervoor dat alle onderdelen droog zijn om corrosie of schade tijdens opslag te voorkomen.

» Berg het apparaat op in een schone, droge en goede geventileerde ruimte. Berg het apparaat niet op in een vochtige, natte, extreem hete omgeving of in direct zonlicht.

» Zorg ervoor dat het apparaat op een veilige plaats wordt opgeborgen, buiten het bereik van kinderen en huisdieren.





- Wikkel het netsnoer (9) netjes op en vermijd scherpe bochten of knikken die tot breuk van het snoer of elektrische gevaren kunnen leiden.
- Plaats het apparaat op een vlakke en stabiele ondergrond.
- Dek het apparaat af met geschikte hoezen om het tegen stof en vuil te beschermen.
- Controleer het opgeborgen apparaat regelmatig om ervoor te zorgen dat die in goede staat blijft. Controleer die op tekenen van schade, corrosie of ongedierte. Pak eventuele problemen snel aan om verdere schade of aantasting te voorkomen.

6.6 Transport

- Maak het apparaat stevig vast om beweging tijdens het vervoer te voorkomen.

7. Probleemoplossing

Volg de instructies in dit hoofdstuk om problemen en mogelijke oplossingen te identificeren. Als het probleem niet zelfstandig opgelost kan worden, wordt het aangeraden om hulp te zoeken bij een erkend servicecentrum of een gekwalificeerde specialist voor verdere inspectie, onderhoud en reparatiewerkzaamheden. Neem eventueel contact op met onze klantenservice voor verdere assistentie.

Probleem	Mogelijke oorzaak	Mogelijke oplossing
Het apparaat werkt niet.	De stekker (9) zit niet volledig in het stopcontact.	Zorg ervoor dat de stekker (9) volledig in het stopcontact zit.
	Het snoer of de stekker (9) is beschadigd.	Neem contact op met de klantenservice.
	De  knop (11) is niet ingedrukt.	Druk op de  knop (11) om het apparaat in te schakelen.
Er komt geen water of slechts weinig water uit.	Het mondstuk van het opzetstuk is verstopt.	Maak het opzetstuk vrij.
	Het schoonwaterreservoir (1) is leeg.	Vul het schoonwaterreservoir (1) met schoon water.
	Het schoonwaterreservoir (1) is niet correct geplaatst.	Plaats het schoonwaterreservoir (1) opnieuw. Controleer of het goed vastzit en hoorbaar vastklikt.
Geen of zwakke zuigkracht.	De  Water/Steam-knop (12) of interne pomp is defect.	Neem contact op met de klantenservice.
	Het apparaat is niet ingeschakeld.	Druk op de  knop (11) om het apparaat in te schakelen.
	Het vuilwaterreservoir (4) is vol.	Leeg het vuilwaterreservoir (4).
Er lekt water tijdens gebruik.	De slang (8) is geknikt of verstopt.	Controleer de slang (8) en maak deze recht.
	Het vuilwaterreservoir (4) is niet correct geplaatst.	Plaats het vuilwaterreservoir (4) opnieuw. Controleer of het goed vastzit en hoorbaar vastklikt.
	Het deksel van het schoonwaterreservoir (1) is niet goed gesloten.	Sluit het deksel van het schoonwaterreservoir (1). Zorg ervoor dat de volle cirkel op het deksel is uitgelijnd met de volle cirkel op het schoonwaterreservoir (1).
Het apparaat stopt tijdens de werking.	De slangverbinding is los.	Controleer de slangverbinding en zorg dat deze stevig vastzit.
	De thermische beveiliging is geactiveerd door oververhitting.	Trek de stekker uit het stopcontact en laat het apparaat 30 minuten afkoelen.

8. Verwijdering

8.1 Verwijdering van het product



De richtlijn inzake afgedankte elektrische en elektronische apparatuur (AEEA) heeft als doel het effect van elektrische en elektronische goederen op het milieu en de menselijke gezondheid tot een minimum te beperken door hergebruik en recycling te stimuleren en de hoeveelheid elektrische en elektronische afval die op de stortplaatsen terecht komt, te beperken. Het symbool op dit product en de verpakking geeft aan dat dit product aan het einde van zijn levensduur niet samen met het huisvuil mag worden weggegooid. Wees u ervan bewust dat het de verantwoordelijkheid van de eigenaar is om elektrische en elektronische afval naar recyclingcentra te brengen zodat de natuurlijke hulpbronnen bewaard worden. Elk land heeft zijn inzamelpunten voor elektrische en elektronische afval. Voor meer informatie over recyclingcentra, neem contact op met de lokale instantie voor elektrische en elektronische afval, het gemeentebestuur of de verwerkingsdienst voor huisvuil.

8.2 Verwijdering van verpakking/verpakkingsmaterialen

Het juist sorteren en verwijderen van verpakkingsmaterialen is essentieel voor een milieuvriendelijk afvalbeheer. De verpakking is ontworpen om het product tijdens transport te beschermen en is gemaakt van materialen die kunnen worden gerecycled.

- Voer kartonnen en papieren verpakkingen af door ze in te leveren bij een gepast inzamelpunt voor papier. Controleer bij uw lokaal recyclingcentrum op specifieke richtlijnen voor het recyclen van karton en papier.
- Voer verpakkingsmaterialen, inzetstukken, riemen en andere plastic verpakkingen af door bij uw lokaal recyclingcentrum te informeren naar specifieke richtlijnen voor de juiste recycling- of afvalverwijderingsmethode. Volg deze richtlijnen voor een juiste afvalverwijdering en bescherming van het milieu.

9. Garantie

HBM Machines staat achter de kwaliteit en vakmanschap van onze producten. Deze garantie is van toepassing op alle producten die direct bij ons bedrijf of een geautoriseerd verkooppunt zijn gekocht.

Bepaalde garantie: Onze producten worden gedurende **2 jaar** gedekt door een beperkte garantie tegen materiaal- en constructiefouten. Als er gedurende de garantieperiode een fabricagefout op het product wordt gevonden, zullen we het defect naar eigen goeddunken repareren of vervangen, of de aankoopprijs terugbetalen.

Uitsluitingen: Deze garantie dekt geen schade veroorzaakt door misbruik, verkeerd gebruik, verzuim, foutieve installatie, ongelukken, normale slijtage, natuurrampen of ongeoorloofde aanpassingen of reparaties.

Deze garantie dekt tevens geen schade of defecten door het niet naleven van onze productinstructies, specificaties of aanbevolen gebruiksrichtlijnen.

Claimprocedure: Om een garantieclaim te kunnen initiëren is het originele aankoopbewijs, zoals een kassabon of een bestelnummer nodig.

Om te bepalen of een product door de garantie wordt gedekt, kunnen we extra informatie of bewijs van het defect vragen, zoals foto's of een retour van het product. Neem rechtstreeks contact op met onze klantenservice om een garantieclaim aan te vragen en te initiëren. Onze contactinformatie kan worden gevonden op onze website of in de documentatie die bij het product is meegeleverd.

Onze voorwaarden:

- Deze garantie is niet overdraagbaar en is alleen van toepassing voor de oorspronkelijke koper.
- Wij behouden ons het recht voor om deze garantie op elk moment en zonder voorafgaande kennisgeving te wijzigen of aan te passen. De garantie, die op het moment van aankoop van kracht was, is van toepassing.
- Deze garantie geeft u specifieke juridische rechten. U kunt tevens andere rechten hebben die kunnen verschillen op basis van de lokale wetten of voorschriften.
- Raadpleeg onze website of neem contact op met onze klantenservice voor extra informatie of vragen over onze garantiestedking.

10. Klantenservice

Hebt u een vraag, opmerking of klacht? Onze klantenservice is elke werkdag bereikbaar van 9:00 tot 17:30. Of u nu hulp nodig hebt met bediening, onderhoud, probleemoplossing, vervangingsonderdelen of veiligheidsprocedures, wij zijn toegewijd aan het bieden van de ondersteuning die u nodig hebt.

Om onze klantenservice te bereiken, stuur een e-mail naar info@hbm-machines.com

Als u contact opneemt met onze klantenservice, vermeld dan het modelnummer en serienummer van het product en een gedetailleerde beschrijving van het probleem of de storing waarmee u te maken krijgt. Met specifieke informatie, zoals foutcodes, abnormale geluiden of andere relevante omstandigheden, kunnen we het probleem beter vaststellen en oplossen.

1. Consignes de sécurité importantes

⚠️ AVERTISSEMENT ! Avant de mettre en place, de monter et d'utiliser l'appareil, lisez attentivement ce manuel d'utilisation.

- » Lisez, suivez et assimilez ce manuel afin de monter et d'utiliser l'appareil de manière sûre et efficace. Le non-respect de ces consignes peut occasionner des blessures graves ou causer des dommages.
- » Le propriétaire de cet appareil est responsable quant à son utilisation en toute sécurité. Il s'agit notamment de procéder à des contrôles et à un entretien réguliers, de comprendre le manuel et de suivre les consignes fournies pour garantir un montage et une utilisation en toute sécurité.
- » Conservez ce manuel pour toute consultation ultérieure. En cas de cession de cet appareil à un tiers, le présent manuel d'utilisation doit également lui être remis.
- » Le fabricant ne peut être tenu responsable de toute blessure ou de tout dommage matériel résultant d'une négligence, de modifications ou d'une mauvaise utilisation.

⚠️ AVERTISSEMENT ! Risque de blessure par manque de maîtrise de l'utilisation de l'appareil et des consignes de sécurité.

- » Aucune liste de consignes de sécurité ne peut être exhaustive. Chaque environnement présente des particularités. Les accidents sont souvent dus à un manque de maîtrise ou à une distraction.
- » Utilisez cet appareil avec toutes les précautions et la prudence qui s'imposent afin de réduire les risques de blessure. Si les mesures de sécurité habituelles sont négligées ou ignorées, des blessures graves peuvent survenir.

1.1 Consignes de sécurité générales

- Cet appareil peut être utilisé par des enfants âgés d'au moins 8 ans et par des personnes ayant des capacités physiques, sensorielles ou mentales réduites ou manquant d'expérience et de connaissances, à condition qu'ils soient surveillés ou qu'ils aient reçu les consignes concernant l'utilisation de l'appareil en toute sécurité et qu'ils comprennent les risques encourus. Les enfants ne doivent pas jouer avec l'appareil. Le nettoyage et l'entretien ne doivent pas être effectués par des enfants sans surveillance.
- Afin de prévenir tout danger, en cas d'endommagement du câble d'alimentation, veuillez en confier le remplacement au fabricant, à son service de réparation ou à des personnes aux qualifications similaires.
- La fiche doit être débranchée de la prise secteur avant de procéder au nettoyage ou à l'entretien de l'appareil.
- N'utilisez pas l'appareil s'il est visiblement endommagé ou s'il a chuté.
- Branchez l'appareil uniquement à une prise secteur correctement installée, dotée d'une mise à la terre et d'une tension d'alimentation adaptée.
- Ne laissez pas l'appareil sans surveillance pendant son utilisation.
- Débranchez l'appareil lorsqu'il n'est pas utilisé et lorsque vous le déplacez.

1.2 Consignes de sécurité complémentaires

- N'utilisez jamais un appareil endommagé ou ayant subi une chute ! En tel cas, débranchez l'appareil de l'alimentation électrique. Contactez ensuite le centre de maintenance du détaillant pour faire réviser ou réparer le produit.
- Ne récupérez jamais un appareil électrique qui serait tombé dans l'eau. Le cas échéant, retirez immédiatement la fiche de la prise électrique.
- Pour éviter d'endommager le câble d'alimentation, ne le coincez pas, ne le pliez pas et ne le faites pas glisser sur des bords tranchants.
- Tenez le câble d'alimentation et l'appareil éloignés de toute surface chaude et de toute flamme nue.
- N'utilisez en aucun cas des accessoires non préconisés dans ce manuel. Ils pourraient constituer un risque pour la sécurité de l'utilisateur et endommager l'appareil. N'utilisez que des pièces et accessoires d'origine.
- Après utilisation, retirez tous les accessoires ou fixations.
- N'insérez aucun objet dans le boîtier de l'appareil.
- Ne remplissez pas le réservoir d'eau avec des produits chimiques, des produits de nettoyage ou des solutions de détartrage, sauf indication contraire du fabricant. N'utilisez que de l'eau claire.
- N'utilisez pas de mousse détergente.
- N'utilisez pas l'appareil sans que le réservoir d'eau claire ou d'eau usée ne soit en place.
- Ne portez pas et ne tirez pas l'appareil par son tuyau ou son câble. Utilisez toujours la poignée.
- Tenez les cheveux, les vêtements amples, les doigts et toute partie du corps à l'écart des orifices de ventilation et des pièces en mouvement.
- Ne dirigez jamais la sortie d'eau/de vapeur vers des personnes, des animaux ou des appareils électriques.
- Faites preuve de prudence lorsque vous ouvrez les réservoirs d'eau après utilisation. L'eau peut être chaude ou les réservoirs peuvent contenir de la vapeur résiduelle.

1.3 Signification des symboles

Les symboles suivants sont utilisés dans ce manuel d'utilisation, sur l'appareil et/ou sur l'emballage.



Ce symbole signifie « Conformité Européenne », qui déclare la « Conformité aux directives, règlements et normes en vigueur dans l'UE ». En apposant le marquage CE, le fabricant confirme que ce produit est conforme aux directives et réglementations européennes en vigueur.



Consultez le manuel et lisez-le.



Il s'agit d'un signe global d'avertissement. Utilisé pour alerter l'utilisateur sur les dangers potentiels. Tous les messages de sécurité qui suivent ce signe doivent être respectés afin de prévenir tout risque de blessure.



Avertissement ! Vapeur chaude.



IPX4

Mettez l'appareil hors tension, puis débranchez-le de sa source d'alimentation avant de procéder à son montage, à son nettoyage, à des réglages, à son entretien, à son rangement et à son transport.

Protection contre les projections d'eau provenant de toutes les directions.

1.4 Signification des mots de signalisation

Les mots de signalisation suivants sont utilisés dans ce manuel d'utilisation, sur l'appareil et/ou sur l'emballage.

⚠️ DANGER !	Ce mot de signalisation indique une situation dangereuse imminente qui, si elle n'est pas évitée, entraîne la mort ou des blessures graves.
⚠️ AVERTISSEMENT !	Ce mot de signalisation indique une situation dangereuse potentielle qui, si elle n'est pas évitée, peut entraîner la mort ou des blessures graves.
⚠️ ATTENTION !	Ce mot de signalisation indique une situation dangereuse potentielle qui, si elle n'est pas évitée, peut entraîner des blessures légères ou mineures.
ATTENTION !	Ce mot de signalisation indique une situation dangereuse potentielle qui, si elle n'est pas évitée, peut causer des dommages au produit ou aux biens.
REMARQUE !	Ce mot de signalisation désigne des conseils et des informations utiles supplémentaires.

1.5 Utilisation prévue

⚠️ AVERTISSEMENT ! Risque de blessures !

- » N'utilisez pas l'appareil à d'autres fins que celles pour lesquelles il a été conçu, telles que décrites dans ce manuel d'utilisation. Toute autre utilisation est considérée comme non autorisée.

- L'appareil est spécialement conçu pour le nettoyage localisé domestique des surfaces résistantes à l'eau, à l'aide de vapeur et d'eau froide ou chaude avec aspiration.
- Cet appareil est destiné à un usage domestique et à des projets de bricolage uniquement.
- L'appareil est destiné à être utilisé dans des environnements secs et est adapté à une utilisation à l'intérieur uniquement.
- N'utilisez pas l'appareil pour collecter
 - de l'huile ou des poussières sèches.
 - des liquides inflammables ou combustibles tels que de l'essence, ni dans des endroits où ces substances peuvent être présentes.
 - tout élément qui brûle ou dégage de la fumée, comme des cigarettes, des allumettes ou des cendres chaudes.

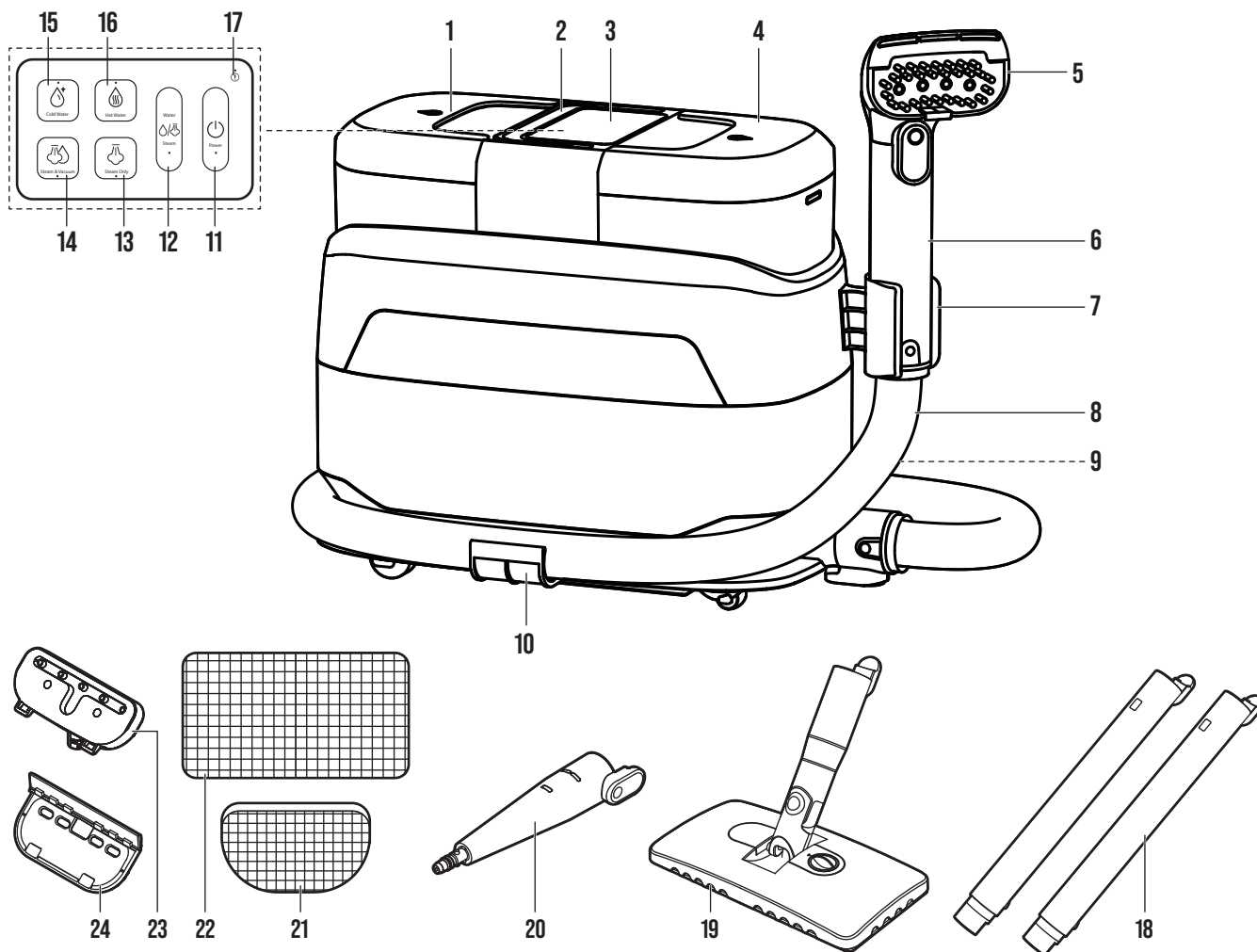

No	Nom de la pièce
1	Réservoir d'eau claire avec couvercle
2	Poignée de transport
3	Panneau de commande
4	Réservoir d'eau usée avec couvercle et filtre à débris
5	Accessoire brosse
6	Poignée
7	Porte-poignée [expédié séparément]
8	Tuyau [expédié séparément]
9	Câble d'alimentation avec fiche (non illustré)
10	Support de tuyau x2 [expédié séparément]
11	Interrupteur [marche/arrêt] avec voyant
12	Bouton avec voyant Water/Steam (Eau/vapeur)

No	Nom de la pièce
13	Bouton avec voyant Steam Only (Vapeur uniquement)
14	Bouton avec voyant Steam & Vacuum (Vapeur et aspiration)
15	Bouton avec voyant Cold Water (Eau froide)
16	Bouton avec voyant Hot Water (Eau chaude)
17	Voyant d'avertissement
18	Tube de rallonge x2
19	Accessoire pour sol
20	Accessoire de précision
21	Chiffon pour vitres
22	Chiffon pour sol
23	Accessoire pour vêtements
24	Accessoire pour vitres

2.1 Caractéristiques

REMARQUE !

» Les caractéristiques et les structures décrites dans ce manuel d'utilisation étaient exactes au moment de la publication. Il est possible que des modifications soient apportées aux caractéristiques et aux structures sans préavis ni obligations en raison d'améliorations constantes.

Tension	220-240 V~
Fréquence	50/60 Hz
Puissance nominale	1650 W
Pression max.	≥12 kPa
Volume du réservoir d'eau claire	1,25 L
Volume du réservoir d'eau usée	0,95 L
Classe de protection	Classe I
Classification IP	IPX4

3. Avant la première utilisation

3.1 Déballage

⚠ AVERTISSEMENT ! Risque d'étouffement !

- » Gardez les matériaux d'emballage hors de la portée des enfants et des animaux de compagnie afin d'éviter les risques d'étouffement.

REMARQUE !

- » Inspectez soigneusement l'emballage pour détecter tout signe visible de dommage, tel que des renforcements, des perforations ou des déchirures. Contactez rapidement notre service client pour tout problème notable. Assurez-vous que le contenu de la livraison est complet et intact avant d'utiliser l'appareil.

1. Ouvrez soigneusement le carton et retirez tous les matériaux d'emballage, tels que le papier bulle ou les inserts en mousse. Mettez au rebut et recyclez les matériaux d'emballage de manière responsable.
2. Inspectez minutieusement l'appareil pour vérifier qu'il ne présente pas de dommages, de rayures ou de défauts visibles. Vérifiez que toutes les pièces et tous les accessoires attendus sont présents, et signalez tout dommage ou composant manquant à notre service client.

4. Montage et installation

4.1 Montage

1. Insérez le porte-poignée (7) et les supports de tuyau (10) dans leurs logements respectifs sur l'appareil. Assurez-vous qu'ils s'enclenchent en émettant un clic audible (illustration A).

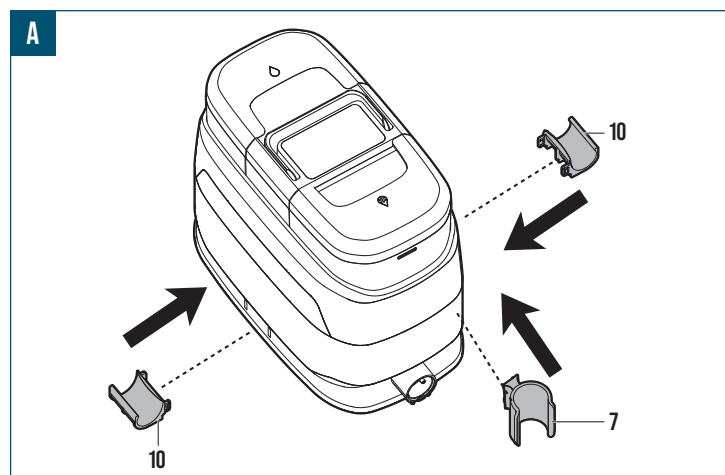

2. Raccordez le tuyau (8) à l'appareil. Assurez-vous qu'il est bien en place et correctement maintenu (illustration B).

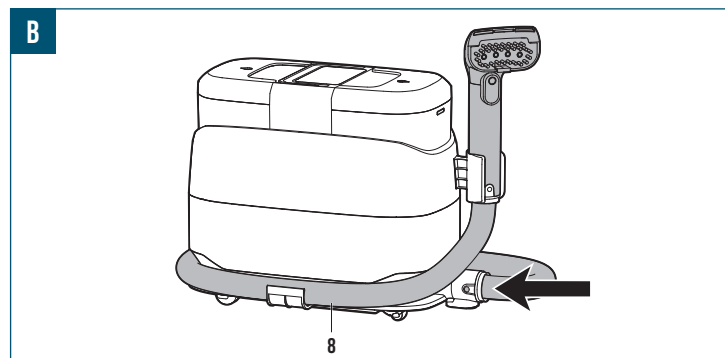

5. Fonctionnement

⚠ AVERTISSEMENT ! Risque de blessures en cas de fonctionnement non conforme !

- » Avant de faire fonctionner l'appareil, lisez attentivement et assurez-vous de bien comprendre le contenu de ce manuel d'utilisation. Procédez à une inspection minutieuse afin d'assurer un fonctionnement sûr et efficace.
- » Ne placez pas l'appareil à proximité de matériaux inflammables, de sources d'eau ou à la lumière directe du soleil.
- » Ne montez pas sur l'appareil et ne l'utilisez pas comme marchepied ou support. L'appareil n'est pas conçu pour supporter une charge additionnelle et pourrait devenir instable ou être endommagé.
- » N'utilisez pas de vapeur ou d'eau chaude pour dégivrer les vitres gelées, car le verre pourrait se briser ou éclater et occasionner des blessures.
- » Inspectez régulièrement l'appareil afin de détecter tout signe d'usure ou de détérioration.
- » Si l'appareil présente des vibrations excessives, éteignez-le immédiatement et faites-le inspecter.

REMARQUE !

- » Avant de mettre en œuvre l'appareil, procédez à une inspection minutieuse des composants montés, en vous assurant de l'absence de tout raccord desserré, de tout défaut d'alignement et de toute anomalie. Il s'agit notamment de vérifier tous les dispositifs de fixation, les boulons et les vis pour s'assurer qu'ils sont correctement serrés et sécurisés. Tout problème et toute anomalie doivent être traités rapidement et résolus avant toute utilisation de l'appareil.

5.1 Fonctionnement normal

REMARQUE !

- » L'appareil émet des messages vocaux utiles pendant le fonctionnement. Prêtez attention aux messages de rappel que l'appareil émet pendant l'utilisation.

1. Placez l'appareil sur une surface plane et stable.
2. Soulevez du corps de l'appareil le réservoir d'eau claire (1) verticalement.
3. Retirez le couvercle du réservoir d'eau claire (1).
4. Remplissez le réservoir d'eau claire (1) d'eau claire jusqu'au repère MAX.
5. Fermez le couvercle.
6. Positionnez le réservoir d'eau claire (1) dans l'appareil (illustration C). Assurez-vous qu'il est bien en place.

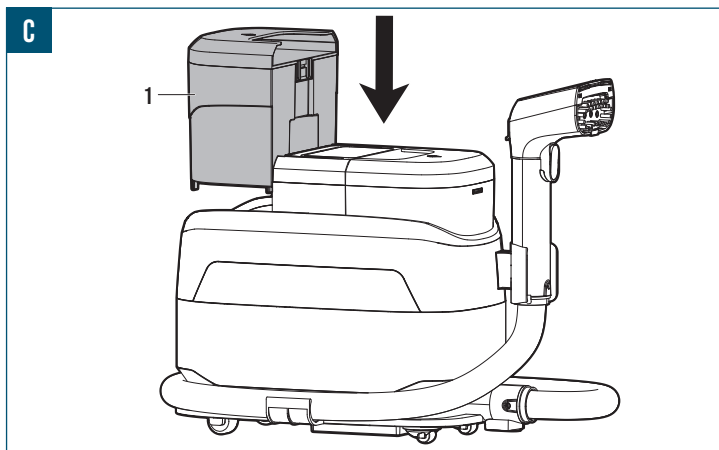





7. Retirez le couvercle du réservoir d'eau usée (4). Assurez-vous que le filtre à débris est bien positionné à l'intérieur.
8. Fermez le couvercle.
9. Fixez l'accessoire souhaité à la poignée (6).

Accessoire	Utilisation
Accessoire brosse (5)	Utilisation pour le nettoyage courant.
Tube de rallonge (18)	Utilisation avec tous les autres accessoires pour augmenter la portée.
Accessoire pour sol (19) + chiffon pour sol (22)	Utilisation pour le nettoyage des sols.
Accessoire de précision (20)	Utilisation pour nettoyer les zones difficiles d'accès.
Accessoire pour vêtements (23)	Utilisation pour appliquer de la vapeur sur les vêtements.
Accessoire pour vitres (24) + chiffon pour vitres (21)	Utilisation pour le nettoyage des vitres.





REMARQUE !



» Pour augmenter la portée du produit, connectez les tubes de rallonge (18) à la poignée (6) avant de raccorder l'accessoire souhaité. L'appareil peut être utilisé avec un seul tube de rallonge ou les deux.

10. Branchez la fiche (9) à une prise adaptée.
11. Pressez le bouton  (11) pour mettre l'appareil en marche. Le voyant s'allume.
12. Pressez le bouton (13, 14, 15, 16) correspondant pour sélectionner la fonction souhaitée. Le voyant situé sur le bouton de la fonction sélectionnée s'allume.

Bouton/Fonction	Utilisation
 Steam Only (Vapeur uniquement)	Utilisation de vapeur pour nettoyer ou défroisser les vêtements.
 Steam & Vacuum (Vapeur et aspiration)	Utilisation de la vapeur et de l'aspiration pour nettoyer les surfaces et éliminer la saleté.
 Cold Water (Eau froide)	Utilisation d'eau froide pour nettoyer les surfaces.
 Hot Water (Eau chaude)	Utilisation d'eau chaude pour nettoyer les surfaces.

REMARQUE !

» Si la fonction  **Steam Only (Vapeur uniquement)**,  **Steam & Vacuum (Vapeur et aspiration)** ou  **Hot Water (Eau chaude)** est sélectionnée, l'appareil a besoin d'un certain temps pour chauffer l'eau. Pendant le chauffage, le voyant d'avertissement  (17) clignote et il n'y a pas encore de vapeur ou d'eau chaude. Lorsque la fonction sélectionnée est prête, le voyant d'avertissement  (17) s'éteint.

13. Orientez l'accessoire (5, 19, 20, 23, 24) vers la surface qui nécessite un nettoyage.
14. Pressez le bouton  **Water/Steam (Eau/vapeur)** (12) pour pulvériser de l'eau ou libérer de la vapeur. Le voyant s'allume.
15. Pressez le bouton  **Water/Steam (Eau/vapeur)** (12) une nouvelle fois pour stopper l'eau/la vapeur. Le voyant s'éteint.
16. Déplacez l'accessoire (5, 19, 20, 23, 24) fixé d'avant en arrière sur la surface pour éliminer la saleté.
17. Pressez le bouton  (11) pour éteindre l'appareil. L'appareil peut continuer à fonctionner brièvement pour évacuer l'eau résiduelle. Tous les voyants s'éteignent.
18. Débranchez la fiche (9) de la prise.
19. Soulevez du corps de l'appareil le réservoir d'eau usée (4) verticalement.
20. Retirez le couvercle du réservoir d'eau usée (4).
21. Évacuez l'eau usée dans un évier ou un égout approprié.
22. Nettoyez l'appareil après chaque utilisation.

5.2 Nettoyage des taches tenaces**ATTENTION ! Risque d'endommagement !**

» Utilisez uniquement un détergent doux pour textiles adapté aux appareils de nettoyage à l'eau. N'utilisez pas d'eau de Javel, de nettoyants à base de solvants ou de formules à gel épais. Les détergents non adaptés peuvent endommager les composants internes.

1. Assurez-vous que l'appareil est éteint et débranché de sa prise.
2. Retirez de l'appareil le réservoir d'eau claire (1).
3. Mélangez le détergent pour textiles à de l'eau claire dans un conteneur séparé, en respectant un rapport de 1 volume de détergent pour 20 volumes d'eau.
4. Versez le mélange préparé dans le réservoir d'eau claire (1) jusqu'au repère de remplissage MAX.
5. Fermez le couvercle.
6. Positionnez le réservoir d'eau claire (1) dans l'appareil. Assurez-vous qu'il est bien en place.
7. Utilisez l'appareil conformément au chapitre 5.1 Fonctionnement normal.

5.3 Conseils d'utilisation

- Pour obtenir de meilleurs résultats, prétraitez les taches avec un détergent pour textiles dilué dans de l'eau.
- Déplacez lentement l'accessoire (5, 19, 20, 23, 24) sur les surfaces pour permettre à l'eau de décoller la saleté avant l'aspiration.

6. Nettoyage et entretien**⚠ AVERTISSEMENT ! Risque de décharge électrique !**

- » Éteignez toujours l'appareil et débranchez-le de sa source d'alimentation avant de le nettoyer. Cela permet de réduire le risque de décharge électrique et d'éviter une mise en marche accidentelle pendant le nettoyage.
- » Pendant le nettoyage, ne plongez pas les composants électriques de l'appareil dans l'eau ou dans tout autre liquide. N'exposez jamais l'appareil à l'eau courante.

6.1 Nettoyage du boîtier**ATTENTION ! Risque d'endommagement !**

» Évitez d'utiliser des nettoyants, des solvants, des éponges à récurer ou des brosses abrasives qui peuvent endommager les surfaces, faire disparaître les revêtements protecteurs ou causer une corrosion lorsque vous nettoyez l'appareil.

1. Nettoyez les surfaces de l'appareil à l'aide d'un chiffon doux et humide.
2. Séchez toutes les surfaces.

6.2 Nettoyage du tuyau et des tubes de rallonge

1. Pressez le loquet de déverrouillage situé sur la poignée (6) ou sur les tubes de rallonge (18) pour détacher l'accessoire (5, 19, 20, 23, 24) fixé.
2. Pressez le loquet de déverrouillage du tuyau (8) pour le détacher de l'appareil.
3. Rincez le tuyau (8) et les tubes de rallonge (18) à l'eau courante.
4. Laissez-les sécher complètement avant de les ranger.

6.3 Nettoyage des réservoirs d'eau**REMARQUE !**

» Nettoyez les réservoirs d'eau (1,4) après chaque utilisation.

1. Soulevez du corps de l'appareil le réservoir d'eau claire (1) et le réservoir d'eau usée (4) verticalement.
2. Retirez les couvercles des réservoirs d'eau (1, 4).
3. Évacuez l'eau restante.
4. Retirez le filtre à débris du réservoir d'eau usée (4).
5. Rincez les réservoirs d'eau (1, 4) et le filtre à débris sous l'eau courante. Utilisez un chiffon doux pour enlever toute saleté tenace.
6. Séchez toutes les pièces avant de les remettre en place.

6.4 Nettoyage des accessoires

1. Détachez l'accessoire (5, 19, 20, 23, 24) de la poignée (6) ou des tubes de rallonge (18).
2. Rincez tous les accessoires à l'eau du robinet.
3. Laissez sécher complètement tous les accessoires avant de les ranger.

6.5 Rangement**REMARQUE !**

» Nettoyez soigneusement l'appareil, éliminez la saleté, les débris et toute substance résiduelle. Assurez-vous que toutes les pièces sont sèches afin de prévenir la corrosion ou les dommages pendant le rangement.

» Rangez l'appareil dans un endroit propre, sec et bien ventilé. Évitez de ranger l'appareil dans des endroits humides, mouillés, excessivement chauds ou exposés à la lumière directe du soleil.

» Veillez à ce que l'appareil soit rangé dans un endroit sûr, hors de la portée des enfants et des animaux de compagnie.





- Enroulez soigneusement le câble d'alimentation (9) et évitez les coudes ou les torsions importantes qui pourraient entraîner une rupture des fils ou des risques électriques.
- Placez l'appareil sur une surface plane et stable.
- Recouvrez l'appareil avec une housse adaptée pour le protéger de la poussière et des débris.
- Vérifiez périodiquement l'appareil une fois rangé afin de vous assurer qu'il reste en bon état. Vérifiez l'absence de tout signe de détérioration, de corrosion ou de parasites. Réglez rapidement tout problème afin de prévenir tout dommage ou toute détérioration supplémentaire.

6.6 Transport

- Arrimez solidement l'appareil pour éviter tout mouvement pendant le transport.

7. Dépannage

Suivez les consignes fournies dans ce chapitre pour recenser les problèmes et les solutions possibles. Si le problème ne peut être résolu de manière autonome, il est recommandé de demander l'assistance d'un centre de maintenance agréé ou d'un technicien qualifié pour des opérations d'inspection, d'entretien et de réparation plus approfondis. Vous pouvez également contacter notre service client pour obtenir de l'aide.

Symptôme	Cause possible	Solution possible
L'appareil ne fonctionne pas.	La fiche (9) n'est pas complètement enfoncée dans la prise électrique.	Assurez-vous que la fiche (9) est bien insérée dans la prise électrique.
	Le câble d'alimentation ou la fiche (9) sont endommagés.	Contactez le service client.
	Le bouton  (11) n'est pas pressé.	Pressez le bouton  (11) pour mettre l'appareil en marche.
Il n'y a pas d'eau ou très peu d'eau qui sort.	La buse de l'accessoire est bouchée.	Nettoyez l'accessoire.
	Le réservoir d'eau claire (1) est vide.	Remplissez le réservoir d'eau claire (1) d'eau claire.
	Le réservoir d'eau claire (1) n'est pas correctement installé.	Réinstallez le réservoir d'eau claire (1). Assurez-vous qu'il est correctement installé et qu'il s'enclenche bien en position.
	Le bouton  Water/Steam (Eau/vapeur) (12) ou la pompe interne sont défectueux.	Contactez le service client.
Pas d'aspiration ou aspiration faible.	L'appareil n'est pas allumé.	Pressez le bouton  (11) pour mettre l'appareil en marche.
	Le réservoir d'eau usée (4) est plein.	Videz le réservoir d'eau usée (4).
	Le tuyau (8) est plié ou bouché.	Vérifiez et rectifiez le tuyau (8).
	Le réservoir d'eau usée (4) n'est pas correctement installé.	Réinstallez le réservoir d'eau usée (4). Assurez-vous qu'il est correctement installé et qu'il s'enclenche bien en position.
Fuites d'eau pendant l'utilisation.	Le couvercle du réservoir d'eau claire (1) n'est pas correctement fermé.	Fermez le couvercle du réservoir d'eau claire (1). Assurez-vous que le cercle plein du couvercle est aligné avec le cercle plein du réservoir d'eau claire (1).
	Le raccordement du tuyau est mal réalisé.	Vérifiez le raccordement du tuyau et assurez-vous qu'il est bien réalisé.
L'appareil s'arrête pendant son fonctionnement.	Le coupe-circuit thermique s'est déclenché en raison d'une surchauffe.	Débranchez l'appareil et laissez-le refroidir pendant 30 minutes.

8. Mise au rebut

8.1 Mise au rebut du produit



Les directives relatives aux déchets d'équipements électriques et électroniques (DEEE) visent à réduire au minimum l'impact des produits électriques et électroniques sur l'environnement et la santé des individus, en augmentant la réutilisation et le recyclage et en réduisant la quantité de déchets d'équipements électriques et électroniques mis en décharge. Le symbole figurant sur ce produit et sur son emballage signifie que le produit en fin de vie doit être mis au rebut séparément des déchets ménagers ordinaires. Sachez qu'il est de la responsabilité du propriétaire de mettre au rebut les déchets électriques et électroniques dans les centres de recyclage afin de préserver les ressources naturelles. Chaque pays dispose de centres de collecte pour les déchets électriques et électroniques. Pour plus d'informations sur les zones de recyclage de votre localité, contactez les autorités responsables de la gestion des déchets d'équipements électriques et électroniques de la commune, la mairie ou le service local de traitement des déchets ménagers.

8.2 Mise au rebut des déchets d'emballage/de matériaux d'emballage

Le tri et la mise au rebut corrects des matériaux d'emballage sont essentiels à une gestion des déchets respectueuse de l'environnement. L'emballage est destiné à protéger le produit pendant le transport et est composé de matériaux qui peuvent être recyclés.

- Éliminez les emballages en carton et en papier en les confiant au centre de recyclage du papier ou à la collecte de papier usagé. Renseignez-vous auprès des centres de recyclage les plus proches pour connaître les informations spécifiques à suivre pour recycler le carton et les feuilles de papier.
- Éliminez les matériaux de conditionnement, les inserts, les sangles et autres emballages en plastique en vous renseignant auprès des centres de recyclage les plus proches pour obtenir des informations spécifiques sur les méthodes de recyclage ou d'élimination des déchets. Suivez leurs consignes pour assurer une mise au rebut correcte et promouvoir le respect de l'environnement.

9. Garantie

Article L217-16 du Code de la consommation

Lorsque l'acheteur demande au vendeur, pendant le cours de la garantie commerciale qui lui a été consentie lors de l'acquisition ou de la réparation d'un bien meuble, une remise en état couverte par la garantie, toute période d'immobilisation d'au moins sept jours vient s'ajouter à la durée de la garantie qui restait à courir. Cette période court à compter de la demande d'intervention de l'acheteur ou de la mise à disposition pour réparation du bien en cause, si cette mise à disposition est postérieure à la demande d'intervention.

Indépendamment de la garantie commerciale souscrite, le vendeur reste tenu des défauts de conformité du bien et des vices rédhibitoires dans les conditions prévues aux articles L217-4 à L217-13 du Code de la consommation et aux articles 1641 à 1648 et 2232 du Code Civil.

Article L217-4 du Code de la consommation

Le vendeur livre un bien conforme au contrat et répond des défauts de conformité existant lors de la délivrance.

Il répond également des défauts de conformité résultant de l'emballage, des instructions de montage ou de l'installation lorsque celle-ci a été mise à sa charge par le contrat ou a été réalisée sous sa responsabilité.

Article L217-5 du Code de la consommation

Le bien est conforme au contrat :

1° S'il est propre à l'usage habituellement attendu d'un bien semblable et, le cas échéant :

- s'il correspond à la description donnée par le vendeur et posséder les qualités que celui-ci a présentées à l'acheteur sous forme d'échantillon ou de modèle ;
- s'il présente les qualités qu'un acheteur peut légitimement attendre eu égard aux déclarations publiques faites par le vendeur, par le producteur ou par son représentant, notamment dans la publicité ou l'étiquetage ;

2° Ou s'il présente les caractéristiques définies d'un commun accord par les parties ou être propre à tout usage spécial recherché par l'acheteur, porté à la connaissance du vendeur et que ce dernier a accepté.

Article L217-12 du Code de la consommation

L'action résultant du défaut de conformité se prescrit par deux ans à compter de la délivrance du bien.

Article 1641 du Code civil

Le vendeur est tenu de la garantie à raison des défauts cachés de la chose vendue qui la rendent impropre à l'usage auquel on la destine, ou qui diminuent tellement cet usage que l'acheteur ne l'aurait pas acquise, ou n'en aurait donné qu'un moindre prix, s'il les avait connus.

Article 1648 1er alinéa du Code civil

L'action résultant des vices rédhibitoires doit être intentée par l'acquéreur dans un délai de deux ans à compter de la découverte du vice.

Les pièces détachées indispensables à l'utilisation du produit sont disponibles pendant la durée de la garantie du produit.

Le produit a été fabriqué avec soin selon des critères de qualité stricts et contrôlé consciencieusement avant sa livraison. En cas de défaut de matériel ou de fabrication, vous avez des droits légaux vis-à-vis du vendeur du produit. Vos droits légaux ne sont en aucun cas limités par notre garantie mentionnée ci-dessous.

La garantie de ce produit est de **2 ans** à partir de la date d'achat. La période de garantie débute à la date d'achat. Conservez le ticket de caisse original dans un endroit sûr, car ce document est nécessaire comme preuve d'achat.

Tout dommage ou défaut déjà présent au moment de l'achat doit être signalé immédiatement après le déballage du produit.

Si le produit présente un défaut de matériel ou de fabrication dans les **2 ans** suivant la date d'achat, nous le réparerons ou le remplacerons – selon notre choix – gratuitement pour vous. La période de garantie n'est pas prolongée par un recours à la garantie accordé. Ceci s'applique également aux pièces remplacées et réparées.

10. Service client

Vous avez une question, une remarque ou une plainte à formuler ? Notre service client est disponible les jours ouvrables de 9 h 00 à 17 h 30. Que vous ayez besoin d'aide pour le fonctionnement, l'entretien, le dépannage, les pièces de rechange ou les procédures de sécurité, nous nous engageons à vous fournir l'assistance dont vous avez besoin.

Pour joindre notre service client, veuillez envoyer un courriel à info@hbm-machines.com

Lorsque vous contactez notre service client, veuillez indiquer la référence de modèle et le numéro de série du produit, ainsi qu'une description détaillée du problème ou de la panne que vous rencontrez. Inclure des informations spécifiques telles que les codes d'erreur, les sons anormaux ou d'autres éléments pertinents nous aidera à diagnostiquer et à résoudre le problème de manière plus efficace.

La garantie prend fin si le produit a été endommagé, s'il a été utilisé ou entrete nu de manière incorrecte.

La garantie couvre les défauts de matériel et de fabrication. Cette garantie ne couvre pas les pièces du produit qui sont soumises à une usure normale et qui sont donc considérées comme des pièces d'usure (par ex. piles, accus, tuyaux, cartouches d'encre), ni les dommages aux pièces cassables, par ex. les interrupteurs ou les pièces en verre.

Faire valoir sa garantie

Pour garantir la rapidité d'exécution de la procédure de garantie, veuillez respecter les indications suivantes :

Veuillez conserver le ticket de caisse et la référence du produit à titre de preuve d'achat pour toute demande.

Le numéro de référence de l'article est indiqué sur la plaque d'identification, gravé sur la page de titre de votre manuel ou sur un autocollant apposé sur la face arrière ou inférieure du produit.

En cas de dysfonctionnement du produit, ou de tout autre défaut, contactez en premier lieu le service après-vente par téléphone ou par e-mail aux coordonnées indiquées ci-dessous.

Vous pouvez alors envoyer franco de port tout produit considéré comme défectueux au service clientèle indiqué, accompagné de la preuve d'achat (ticket de caisse) et d'une description écrite du défaut avec mention de sa date d'apparition.

HBM Machines B.V. se porte garant de la qualité et des techniques de fabrication de ses produits. Cette garantie s'applique à tous les produits achetés directement auprès de notre société ou de revendeurs agréés.

Garantie limitée :

Nos produits sont couverts par une garantie limitée contre les défauts matériels et de fabrication pendant **2 ans**. Pendant la période de garantie, s'il s'avère qu'un produit présente un défaut de fabrication, nous nous engageons, à notre discrétion, à réparer ou à remplacer le produit défectueux, ou à fournir un remboursement correspondant au prix d'achat.

Exceptions :

Cette garantie ne couvre pas les dommages résultant d'une mauvaise utilisation, d'un traitement abusif, d'une négligence, d'une mise en place incorrecte, d'un accident, d'une usure normale, d'un phénomène naturel ou de modifications ou de réparations non autorisées. En outre, cette garantie ne couvre pas les dommages ou défauts résultant du non-respect des consignes, des caractéristiques ou des recommandations d'utilisation de nos produits.

Procédure de réclamation :

Pour faire valoir la garantie, la preuve d'achat originale, telle qu'un reçu ou un numéro de commande, est nécessaire.

Pour déterminer si un produit est couvert par la garantie, nous pouvons solliciter des informations complémentaires ou des preuves de la défectuosité, telles que des photos ou un retour du produit. Contactez directement notre service client pour examiner et lancer une réclamation au titre de la garantie. Les coordonnées permettant de nous contacter sont disponibles sur notre site Internet ou jointes à la documentation du produit.

Autres conditions générales :

- Cette garantie n'est pas transférable et ne s'applique qu'à l'acheteur initial.
- Nous nous réservons le droit d'amender ou de modifier cette garantie à tout moment et sans préavis. La garantie en vigueur au moment de l'achat est appliquée.
- Cette garantie accorde des droits spécifiques. Vous pouvez également bénéficier d'autres droits qui varient en fonction des lois et réglementations locales.

Veuillez vous rendre sur notre site Internet ou contacter notre service client pour toute information complémentaire ou demande de renseignements concernant la couverture de notre garantie.

1. Wichtige Sicherheitsanweisungen

⚠️ WARNUNG! Lesen und verstehen Sie dieses Handbuch vollständig, bevor Sie das Gerät einrichten, montieren und nutzen.

- » Lesen, befolgen und verstehen Sie dieses Handbuch, um das Gerät sicher und effizient zusammensetzen und nutzen zu können. Die Nichtbeachtung dieser Anweisungen kann zu schweren Verletzungen oder Schäden führen.
- » Der Eigentümer dieses Geräts ist für dessen sichere Nutzung verantwortlich. Dazu gehören die Durchführung regelmäßiger Inspektionen und Wartungsarbeiten, das Verständnis des Handbuchs und die Befolgung der mitgelieferten Anweisungen zur sicheren Montage und Nutzung.
- » Bewahren Sie dieses Handbuch zum späteren Nachschlagen auf. Fügen Sie dieses Handbuch bei, wenn Sie dieses Gerät an Dritte weitergeben.
- » Der Hersteller haftet nicht für Verletzungen oder Sachschäden, die aus Fahrlässigkeit, Modifizierung oder Zweckentfremdung hervorgehen.

⚠️ WARNUNG! Verletzungsgefahr durch mangelnde Vertrautheit mit der Nutzung des Geräts und den Sicherheitsanweisungen.

- » Keine Liste mit Sicherheitshinweisen kann vollständig sein. Jede Umgebung ist anders. Unfälle werden häufig durch mangelnde Vertrautheit oder Ablenkung verursacht.
- » Nutzen Sie dieses Gerät vorsichtig und umsichtig, um das Verletzungsrisiko zu verringern. Wenn normale Sicherheitsvorkehrungen übersehen oder ignoriert werden, kann es zu schweren Verletzungen kommen.

1.1 Allgemeine Sicherheitsanweisungen

- Dieses Gerät kann von Kindern ab 8 Jahren sowie von Personen mit eingeschränkten körperlichen, sensorischen oder geistigen Fähigkeiten oder Mangel an Erfahrung und Kenntnissen verwendet werden, wenn sie beaufsichtigt werden oder bezüglich der sicheren Verwendung des Geräts unterwiesen wurden und die damit verbundenen Gefahren verstehen. Kinder dürfen nicht mit dem Gerät spielen. Lassen Sie Kinder keine Reinigungs- und Wartungsarbeiten durchführen, ohne die Kinder dabei zu beaufsichtigen.
- Falls das Netzkabel beschädigt ist, muss dieses vom Hersteller, dessen Kundendienst oder einer ähnlich qualifizierten Person ersetzt werden, damit Gefährdungen vermieden werden.
- Ziehen Sie den Netzstecker aus der Netzsteckdose, bevor Sie das Gerät reinigen oder warten.
- Betreiben Sie das Gerät nicht, wenn es sichtbar beschädigt oder heruntergefallen ist.
- Schließen Sie das Gerät nur an eine ordnungsgemäß installierte Netzsteckdose mit Schutzleiter und passender Versorgungsspannung an.
- Lassen Sie das Gerät während des Betriebs nicht unbeaufsichtigt.
- Ziehen Sie den Netzstecker, wenn Sie das Gerät nicht nutzen oder wenn Sie es an einen anderen Ort bringen.

1.2 Weitere Sicherheitsanweisungen

- Verwenden Sie niemals ein beschädigtes Gerät oder ein Gerät, das zuvor heruntergefallen war! Trennen Sie in solchen Fällen das Gerät von der Stromversorgung. Wenden Sie sich dann an die Servicestelle des Händlers, um das Produkt überprüfen oder reparieren zu lassen.
- Holen Sie niemals ein Elektrogerät zurück, das ins Wasser gefallen ist. Ziehen Sie in diesen Fällen sofort den Netzstecker aus der Steckdose.
- Um eine Beschädigung des Netzkabels zu vermeiden, dürfen Sie es nicht quetschen, biegen oder über scharfe Kanten ziehen.
- Halten Sie das Netzkabel und das Gerät von heißen Oberflächen und offenen Flammen fern.
- Verwenden Sie niemals Zubehör, das nicht in diesem Handbuch empfohlen wird. Dies könnte ein Sicherheitsrisiko für den Benutzer darstellen und das Gerät beschädigen. Verwenden Sie nur Originalteile und -zubehör.
- Entfernen Sie alle Zubehörteile oder Aufsätze nach Gebrauch.
- Stecken Sie keine Objekte in das Gehäuse des Geräts.
- Füllen Sie den Wassertank nicht mit Chemikalien, Reinigungsmitteln oder Entkalkungslösungen, sofern vom Hersteller nicht anders angegeben. Verwenden Sie nur reines Wasser.
- Verwenden Sie keinen Schaumreiniger.
- Verwenden Sie das Gerät nicht ohne den Rein- oder Abwassertank.
- Tragen oder ziehen Sie das Gerät nicht am Schlauch oder am Kabel. Nutzen Sie dazu immer den Griff.
- Halten Sie Haare, lose Kleidung, Finger und alle Körperteile von Lüftungsöffnungen und beweglichen Teilen fern.
- Richten Sie den Wasser-/Dampfauslass niemals auf Menschen, Tiere oder elektrische Geräte.
- Seien Sie vorsichtig, wenn Sie nach der Dampfbehandlung den Deckel des Wassertanks öffnen. Das Wasser kann heiß sein oder die Tanks können Restdampf enthalten.

1.3 Erklärung der Symbole

Folgende Symbole werden in diesem Handbuch, auf dem Gerät und/oder auf der Verpackung verwendet.



Dieses Symbol steht für „Conformité Européenne“, womit die „Konformität mit EU-Richtlinien, Verordnungen und anwendbaren Normen“ deklariert wird. Mit dem CE-Zeichen bestätigt der Hersteller, dass dieses Produkt den geltenden europäischen Richtlinien und Verordnungen entspricht.



Lesen Sie das Handbuch und beziehen Sie sich darauf.



Dies ist das allgemeine Warnzeichen. Es dient dazu, den Benutzer auf mögliche Gefahren hinzuweisen. Alle Sicherheitshinweise, die diesem Zeichen folgen, müssen befolgt werden, um mögliche Schäden zu vermeiden.



Warnung! Heißer Dampf.



Schalten Sie das Gerät aus und trennen Sie es von der Stromquelle, bevor Sie Montage-, Reinigungs-, Anpassungs- und Wartungsarbeiten durchführen sowie vor Lagerung und Transport.

IPX4

Geschützt gegen Spritzwasser aus allen Richtungen.

1.4 Erklärung der Signalwörter

Die folgenden Signalwörter werden in diesem Handbuch, am Gerät und/oder auf der Verpackung verwendet.

⚠️ GEFAHRI!	Dieses Signalwort wird verwendet, um auf eine unmittelbare Gefahrensituation hinzuweisen, die, wenn sie nicht vermieden wird, zum Tod oder zu schweren Verletzungen führt.
⚠️ WARNUNG!	Dieses Signalwort wird verwendet, um auf eine potenziell gefährliche Situation hinzuweisen, die bei Nichtvermeidung zu schweren Verletzungen oder zum Tod führen kann.
⚠️ VORSICHT!	Dieses Signalwort wird verwendet, um auf eine potenziell gefährliche Situation hinzuweisen, die bei Nichtvermeidung zu leichten oder mittelschweren Verletzungen führen kann.
VORSICHT!	Dieses Signalwort wird verwendet, um auf eine potenziell gefährliche Situation hinzuweisen, die bei Nichtvermeidung zu Produkt- oder Sachschäden führen kann.
HINWEIS!	Dieses Signalwort gibt weitere nützliche Tipps und Informationen an.

1.5 Bestimmungsgemäßer Gebrauch

⚠️ WARNUNG! Verletzungsrisiko!

- » Verwenden Sie das Gerät nur zu dem in diesem Handbuch beschriebenen Verwendungszweck. Jede andere Nutzung ist unzulässig.
- Das Gerät ist speziell zur Reinigung wasserbeständiger Oberflächen im Haushalt mittels Dampf und kaltem oder heißem Wasser mit Saugkraft konzipiert.
- Dieses Gerät ist nur zum Gebrauch im Haushalt und im Heimwerkerbereich bestimmt.
- Das Gerät ist für den Einsatz in trockenen Umgebungen vorgesehen und nur zur Nutzung im Innenbereich geeignet.
- Verwenden Sie das Gerät nicht, um
 - Öl oder trockenen Staub aufzusaugen.
 - brennbare oder entflammable Flüssigkeiten, wie z. B. Benzin, aufzufangen, und verwenden Sie es nicht in Bereichen, in denen diese vorhanden sein könnten.
 - brennende oder rauchende Gegenstände aufzusaugen, wie z.B. Zigaretten, Streichhölzer oder heiße Asche.

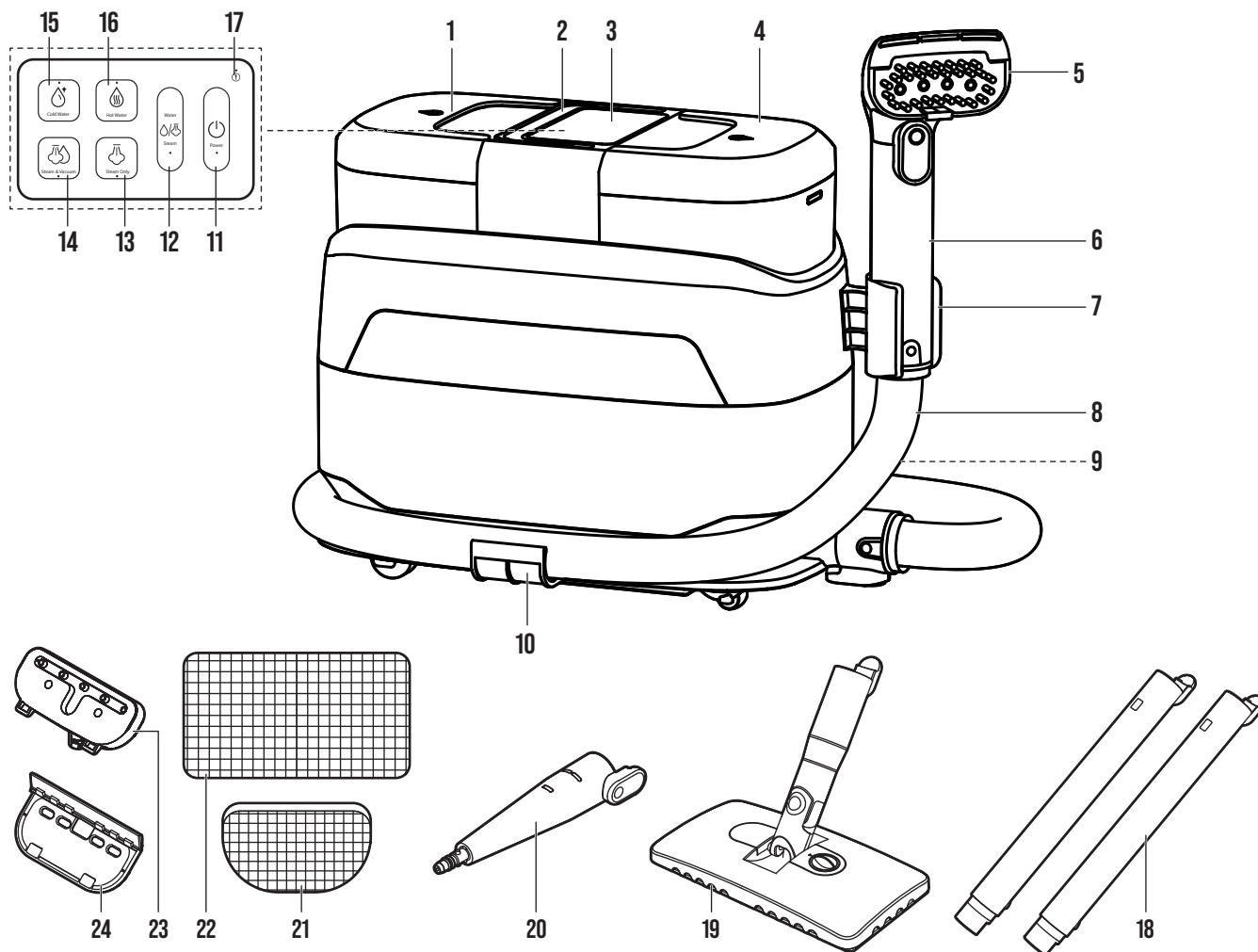

Nr.	Teilebezeichnung
1	Reinwassertank mit Deckel
2	Tragegriff
3	Bedienfeld
4	Abwassertank mit Deckel und Schmutzfilter
5	Bürstenaufsatz
6	Griff
7	Griffhalter (wird separat geliefert)
8	Schlauch (wird separat geliefert)
9	Netzkabel mit Netzstecker (nicht abgebildet)
10	Schlauchhalterung x2 (wird separat geliefert)
11	⏻ Schalter (Ein/Aus) mit Anzeige
12	🚿/💧 Water/Steam (Wasser/Dampf)-Taste mit Anzeige

Nr.	Teilebezeichnung
13	🚿 Steam Only (Nur Dampf)-Taste mit Anzeige
14	🚿/💧 Steam & Vacuum (Dampf und Saugen)-Taste mit Anzeige
15	❄️ Cold Water (Kaltwasser)-Taste mit Anzeige
16	🔥 Hot Water (Heißwasser)-Taste mit Anzeige
17	⚠️ Warnanzeige
18	Verlängerungsrohr x2
19	Bodenaufsatz
20	Präzisionsaufsatz
21	Fenstertuch
22	Bodentuch
23	Kleidungsstück
24	Fensteraufsatz

2.1 Technische Daten

HINWEIS!
 » Die in diesem Handbuch dargestellten technischen Daten und Konstruktionen waren zum Zeitpunkt der Veröffentlichung korrekt. Es besteht die Möglichkeit, dass technische Daten und Konstruktionen aufgrund ständiger Verbesserungen ohne vorherige Ankündigung oder Verpflichtungen geändert werden.

Spannung	220-240 V~
Frequenz	50/60 Hz
Nennleistung	1650 W
Maximaler Druck	≥12 kPa
Fassungsvermögen des Reinwassertanks	1,25 l
Fassungsvermögen des Schmutzwassertanks	0,95 l
Schutzklasse	Klasse I
Schutzart	IPX4

3. Vor dem ersten Gebrauch

3.1 Auspacken

⚠️ WARNUNG! Erstickungsrisiko!

- » Halten Sie Verpackungsmaterialien von Kindern und Haustieren fern, um Erstickungsrisiken zu vermeiden.

HINWEIS!

- » Untersuchen Sie die Verpackung sorgfältig auf sichtbare Anzeichen von Beschädigungen, wie z. B. Beulen, Einstiche oder Risse. Wenden Sie sich umgehend an unser Kundendienst-Team, falls wesentliche Probleme auftreten. Vergewissern Sie sich, dass der gelieferte Inhalt vollständig und unbeschädigt ist, bevor Sie das Gerät nutzen.

1. Öffnen Sie den Karton vorsichtig und entfernen Sie alle Verpackungsmaterialien wie Luftpolsterfolie oder Schaumstoffeinlagen. Entsorgen und recyceln Sie das Verpackungsmaterial verantwortungsbewusst.
2. Untersuchen Sie das Gerät gründlich auf sichtbare Schäden, Kratzer oder Mängel. Überprüfen Sie, ob alle erwarteten Teile und Zubehörteile vorhanden sind, und melden Sie jede Beschädigung oder fehlende Bauteile unserem Kundendienst-Team.

4. Montage und Installation

4.1 Zusammenbau

1. Stecken Sie den Griffhalter (7) und die Schlauchhalterungen (10) in den dafür vorgesehenen Schlitz am Gerät. Stellen Sie sicher, dass sie mit einem hörbaren Klicken einrasten (Abb. A).

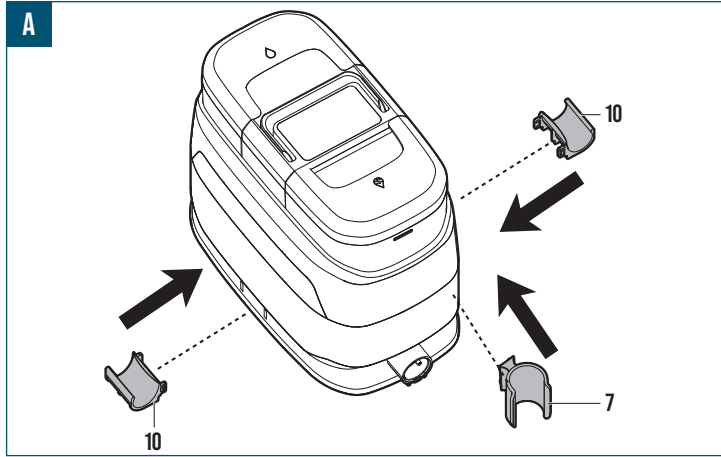

2. Verbinden Sie den Schlauch (8) mit dem Gerät. Vergewissern Sie sich, dass er vollständig aufgesetzt und eingerastet ist (Abb. B).

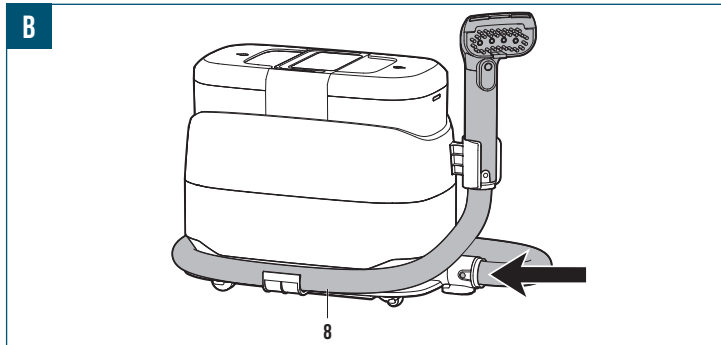

5. Betrieb

⚠️ WARNUNG! Verletzungsrisiko durch unsachgemäße Bedienung!

- » Bevor Sie das Gerät in Betrieb nehmen, sollten Sie den Inhalt dieses Handbuchs sorgfältig lesen und verstehen. Führen Sie eine gründliche Inspektion durch, um einen sicheren und effizienten Betrieb zu gewährleisten.
- » Stellen Sie das Gerät nicht in der Nähe von brennbaren Materialien, Wasserquellen oder im direkten Sonnenlicht auf.
- » Treten Sie nicht auf das Gerät und benutzen Sie es nicht als Trittbrett oder Stütze. Das Gerät ist nicht dafür ausgelegt, das zusätzliche Gewicht zu tragen und könnte instabil oder beschädigt werden.
- » Verwenden Sie keinen Dampf oder heißes Wasser, um gefrorene Scheiben zu enteisen, da das Glas brechen oder zerspringen und Verletzungen verursachen kann.
- » Untersuchen Sie das Gerät regelmäßig auf Anzeichen von Verschleiß oder Beschädigung.
- » Wenn das Gerät übermäßig vibriert, schalten Sie es sofort aus und lassen Sie es untersuchen.

HINWEIS!

- » Führen Sie eine gründliche Inspektion der montierten Bauteile durch und überprüfen Sie, ob lose Verbindungen, Fehlausrichtungen oder Anomalien vorliegen, bevor Sie das Gerät in Betrieb nehmen. Dazu gehört auch die Überprüfung aller Befestigungselemente, Bolzen und Schrauben, um sicherzustellen, dass sie richtig angezogen und sicher sind. Alle Probleme oder Unstimmigkeiten sollten umgehend angesprochen und gelöst werden, bevor Sie das Gerät verwenden.

5.1 Normaler Betrieb

HINWEIS!

- » Das Gerät spielt während des Betriebs entsprechende Sprachansagen ab. Achten Sie auf die Hinweise, die Ihnen das Gerät während des Gebrauchs gibt.

1. Platzieren Sie das Gerät auf einer ebenen, stabilen Oberfläche.
2. Heben Sie den Reinwassertank (1) senkrecht vom Gerätekörper ab.
3. Entfernen Sie den Deckel des Reinwassertanks (1).
4. Füllen Sie den Reinwassertank (1) bis zur MAX Linie mit reinem Wasser.
5. Schließen Sie den Deckel.
6. Setzen Sie den Reinwassertank (1) in das Gerät ein (Abb. C). Vergewissern Sie sich, dass er richtig sitzt.

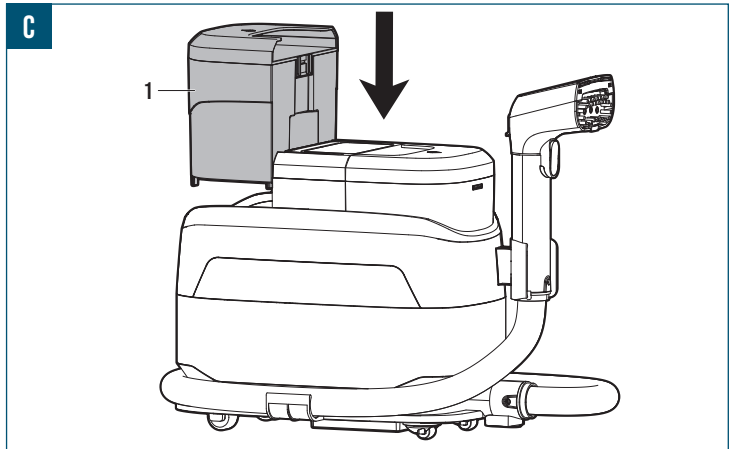

7. Entfernen Sie den Deckel des Abwassertanks (4). Stellen Sie sicher, dass der Schmutzfilter im Inneren platziert ist.
8. Schließen Sie den Deckel.
9. Befestigen Sie den erforderlichen Aufsatz am Griff (6).

Aufsatz	Nutzung
Bürstenaufsatz (5)	Wird für die allgemeine Reinigung verwendet.
Verlängerungsrohr (18)	Wird mit allen anderen Anbaugeräten verwendet, um die Reichweite zu erweitern.
Bodenaufsatz (19) + Bodentuch (22)	Wird zum Reinigen von Böden verwendet.
Präzisionsaufsatz (20)	Entwickelt zur Reinigung von Hartböden.
Kleidungsauflauf (23)	Wird zum Dämpfen von Kleidungsstücken verwendet.
Fensteraufsatz (24) + Fenstertuch (21)	Wird zum Reinigen von Fenstern verwendet.



HINWEIS!



- » Um die Reichweite des Geräts zu vergrößern, schließen Sie die Verlängerungsrohre (18) an den Griff (6) an, bevor Sie den gewünschten Aufsatz anschließen. Das Gerät kann entweder mit einem oder mit beiden Verlängerungsrohren verwendet werden.

10. Verbinden Sie den Netzstecker (9) mit einer geeigneten Netzsteckdose.
11. Drücken Sie die ⏻-Taste (11), um das Gerät anzuschalten. Die Anzeige leuchtet.
12. Drücken Sie die entsprechende Taste (13, 14, 15, 16), um die gewünschte Funktion auszuwählen. Die Anzeige auf der Taste der ausgewählten Funktion leuchtet auf.

Tasten/Funktionen	Nutzung
☁️ Steam Only (Nur Dampf)	Verwenden Sie Dampf zum Reinigen oder Dämpfen von Kleidungsstücken.
☁️ Steam & Vacuum (Dampf und Saugen)	Verwenden Sie Dampf und Saugkraft, um Oberflächen zu reinigen und Schmutz zu entfernen.
💧 Cold Water (Kaltwasser)	Verwenden Sie kaltes Wasser, um Oberflächen zu reinigen.
🔥 Hot Water (Heißwasser)	Verwenden Sie heißes Wasser, um Oberflächen zu reinigen.

HINWEIS!

» Wenn die Funktion  **Steam Only (Nur Dampf)**,  **Steam & Vacuum (Dampf und Saugen)** oder  **Hot Water (Heißwasser)** ausgewählt ist, benötigt das Gerät etwas Zeit, um das Wasser zu erhitzen. Während der Aufheizphase blinkt die  Warnanzeige (17) und es ist kein Dampf oder Heißwasser verfügbar. Sobald die gewählte Funktion bereit ist, schaltet sich die  Warnanzeige (17) aus.

13. Richten Sie den Aufsatz (5, 19, 20, 23, 24) auf die zu reinigende Oberfläche.
14. Drücken Sie die  **Water/Steam (Wasser/Dampf)**-Taste (12), um heißes Wasser zu versprühen oder Dampf auszustoßen. Die Anzeige leuchtet.
15. Drücken Sie die  **Water/Steam (Wasser/Dampf)**-Taste (12) erneut, um das Wasser/den Dampf zu stoppen. Die Anzeige geht aus.
16. Bewegen Sie den Aufsatz (5, 19, 20, 23, 24) über die Oberfläche hin und her, um Schmutz zu entfernen.
17. Drücken Sie die  -Taste (11), um das Gerät auszuschalten. Das Gerät läuft möglicherweise kurz weiter, um Restwasser auszuspülen. Alle Anzeigen gehen aus.
18. Entfernen Sie den Netzstecker (9) aus der Netzsteckdose.
19. Heben Sie den Abwassertank (4) senkrecht vom Gerätekörper ab.
20. Entfernen Sie den Deckel des Abwassertanks (4).
21. Entsorgen Sie das Abwasser in ein geeignetes Waschbecken oder in einen Abfluss.
22. Reinigen Sie das Gerät nach jedem Gebrauch.

5.2 Hartnäckige Flecken entfernen**VORSICHT! Beschädigungsrisiko!**

» Verwenden Sie nur mildes Waschmittel, das für Reinigungsgeräte auf Wasserbasis geeignet ist. Verwenden Sie keine Bleichmittel, lösungsmittelbasierten Reiniger oder dicke Gelformeln. Ungeeignete Reinigungsmittel können innere Bauteile beschädigen.

1. Vergewissern Sie sich, dass das Gerät ausgeschaltet und der Netzstecker aus der Netzsteckdose gezogen ist.
2. Nehmen Sie den Reinwassertank (1) vom Gerät ab.
3. Mischen Sie das Textilwaschmittel mit Reinwasser in einem separaten Behälter im Verhältnis 1 Teil Waschmittel zu 20 Teilen Wasser.
4. Gießen Sie die vorbereitete Mischung in den Reinwassertank (1), bis die |MAX| Fülllinie erreicht ist.
5. Schließen Sie den Deckel.
6. Setzen Sie den Reinwassertank (1) in das Gerät ein. Vergewissern Sie sich, dass er richtig sitzt.
7. Nutzen Sie das Gerät wie in Kapitel 5.1 Normaler Betrieb beschrieben.

5.3 Tipps zum Betrieb

- Die besten Ergebnisse erzielen Sie, wenn Sie die Flecken mit in Wasser verdünntem Textilwaschmittel vorbehandeln.
- Bewegen Sie den Aufsatz (5, 19, 20, 23, 24) langsam über die Oberflächen, damit das Wasser/der Dampf den Schmutz vor dem Absaugen lösen kann.

6. Reinigung und Pflege**⚠️ WARNUNG! Risiko eines Stromschlags!**

- » Schalten Sie stets das Gerät aus und trennen Sie es von der Stromquelle, bevor Sie Reinigungsarbeiten ausführen. Dies dient dazu, die Gefahr eines elektrischen Schlags zu verringern und versehentliches Starten während der Reinigung zu verhindern.
- » Tauchen Sie während der Reinigung keine elektrischen Teile des Geräts in Wasser oder andere Flüssigkeiten ein. Halten Sie das Gerät niemals unter fließendes Wasser.

6.1 Reinigen des Gehäuses**VORSICHT! Beschädigungsrisiko!**

» Vermeiden Sie die Verwendung von scharfen oder scheuernden Reinigungsmitteln, Lösungsmitteln, Scheuerschwämmen oder Schrubbern, die die Oberflächen beschädigen, Schutzbeschichtungen entfernen oder Korrosion verursachen können, wenn Sie das Gerät reinigen.

1. Wischen Sie die Oberfläche des Geräts mit einem weichen, angefeuchteten Tuch ab.
2. Trocknen Sie alle Oberflächen.

6.2 Reinigung des Schlauchs und der Verlängerungsröhre

1. Drücken Sie den Freigabehebel am Griff (6) oder an den Verlängerungsröhren (18), um den angebrachten Aufsatz (5, 19, 20, 23, 24) zu lösen.
2. Drücken Sie die Entriegelungsklappe am Schlauch (8), um ihn vom Gerät zu lösen.
3. Spülen Sie den Schlauch (8) und die Verlängerungsröhre (18) unter fließendem Wasser ab.
4. Lassen Sie alles vollständig trocknen, bevor Sie es lagern.

6.3 Reinigen der Wassertanks**HINWEIS!**

» Reinigen Sie die Wassertanks (1,4) nach jedem Gebrauch.

1. Heben Sie den Reinwassertank (1) und den Abwassertank (4) senkrecht vom Gerätekörper ab.
2. Entfernen Sie die Deckel von den Wassertanks (1, 4).
3. Entsorgen Sie das restliche Wasser.
4. Entfernen Sie den Schmutzfilter vom Abwassertank (4).
5. Spülen Sie die Wassertanks (1, 4) und den Schmutzfilter unter fließendem Wasser ab. Nutzen Sie ein weiches Tuch, um jeden hartnäckigen Schmutz zu entfernen.
6. Trocknen Sie alle Teile, bevor Sie sie wieder an ihren Platz setzen.

6.4 Reinigen der Aufsätze

1. Entfernen Sie den Aufsatz (5, 19, 20, 23, 24) vom Griff (6) oder den Verlängerungsröhren (18).
2. Spülen Sie alle Aufsätze unter fließendem Wasser ab.
3. Lassen Sie alle Aufsätze vollständig trocknen, bevor Sie sie lagern.

6.5 Lagerung**HINWEIS!**

» Reinigen Sie das Gerät gründlich und entfernen Sie Schmutz, Ablagerungen und eventuelle Rückstände. Stellen Sie sicher, dass alle Teile trocken sind, um Korrosion oder Beschädigung während der Lagerung zu vermeiden.

» Lagern Sie das Gerät in einem sauberen, trockenen und gut belüfteten Bereich. Vermeiden Sie es, das Gerät in Bereichen zu lagern, die Nässe, Feuchtigkeit, übermäßiger Hitze oder direkter Sonneneinstrahlung ausgesetzt sind.

» Achten Sie darauf, dass das Gerät an einem sicheren Ort aufbewahrt wird, zu dem Kinder und Haustiere nicht unbefugter Zugang haben.

- Wickeln Sie das Netzkabel (9) ordentlich auf und vermeiden Sie scharfe Knicke, die zu Kabelbrüchen oder elektrischen Gefahren führen könnten.
- Platzieren Sie das Gerät auf einer ebenen, stabilen Oberfläche.
- Decken Sie das Gerät mit geeigneten Abdeckungen ab, um es vor Staub und Verunreinigungen zu schützen.
- Überprüfen Sie regelmäßig das gelagerte Gerät, um sich zu vergewissern, dass es in gutem Zustand ist. Untersuchen Sie es auf jegliche Anzeichen von Schäden, Korrosion oder Schädlingen. Kümmern Sie sich umgehend um alle Probleme, um weitere Schäden oder eine weitere Verschlechterung zu verhindern.

6.6 Transport

- Befestigen Sie das Gerät sicher, damit es während des Transports nicht verrutscht oder sich bewegt.

7. Fehlersuche

Folgen Sie den Anweisungen in diesem Kapitel, um Probleme und mögliche Lösungen zu bestimmen. Falls sich das Problem nicht selbst beheben lässt, wird empfohlen, ein autorisiertes Kundendienstzentrum oder einen qualifizierten Fachmann zurate zu ziehen, um weitere Inspektions-, Wartungs- und Reparaturarbeiten vorzunehmen. Alternativ können Sie sich auch an unser Kundendienst-Team wenden, um weitere Unterstützung zu erhalten.

Symptom	Mögliche Ursache	Mögliche Lösung
Das Gerät funktioniert nicht.	Der Netzstecker (9) ist nicht vollständig in die Netzsteckdose eingesteckt.	Bitte stellen Sie sicher, dass der Netzstecker (9) vollständig in die Netzsteckdose eingesteckt ist.
	Das Netzkabel oder der Netzstecker (9) ist beschädigt.	Wenden Sie sich an den Kundendienst.
	Die  -Taste (11) ist nicht gedrückt.	Drücken Sie die  -Taste (11), um das Gerät anzuschalten.
Es kommt kein Wasser oder nur wenig Wasser heraus.	Die Düse des Aufsatzes ist verstopft.	Entfernen Sie den Aufsatz.
	Der Reinwassertank (1) ist leer.	Füllen Sie den Reinwassertank (1) mit sauberem Wasser.
	Der Reinwassertank (1) ist nicht richtig installiert.	Installieren Sie den Reinwassertank (1) erneut. Vergewissern Sie sich, dass er richtig sitzt und einrastet.
	Die  Water/Steam (Wasser/Dampf) -Taste (12) oder die interne Pumpe ist defekt.	Wenden Sie sich an den Kundendienst.
Keine oder nur schwache Saugleistung.	Das Gerät ist nicht angeschaltet.	Drücken Sie die  -Taste (11), um das Gerät anzuschalten.
	Der Abwassertank (4) ist voll.	Entleeren Sie den Abwassertank (4).
	Der Schlauch (8) ist geknickt oder verstopft.	Überprüfen Sie den Schlauch (8) und richten Sie ihn gerade aus.
	Der Abwassertank (4) ist nicht richtig installiert.	Installieren Sie den Abwassertank (4) erneut. Vergewissern Sie sich, dass er richtig sitzt und einrastet.
Während des Gebrauchs tritt Wasser aus.	Der Deckel des Reinwassertanks (1) ist nicht ordnungsgemäß geschlossen.	Schließen Sie den Deckel des Reinwassertanks (1). Achten Sie darauf, dass der durchgehende Kreis auf dem Deckel mit dem durchgehenden Kreis auf dem Reinwassertank (1) übereinstimmt.
	Die Schlauchverbindung ist lose.	Prüfen Sie die Schlauchverbindung und stellen Sie sicher, dass sie fest sitzt.
Das Gerät stoppt während des Betriebs.	Der Überhitzungsschutz wurde aufgrund einer Überhitzung aktiviert.	Bitte ziehen Sie den Netzstecker und lassen Sie das Gerät 30 Minuten lang abkühlen.

8. Entsorgung

8.1 Entsorgung des Produkts



Die Richtlinie über Elektro- und Elektronik-Altgeräte (WEEE) zielt darauf ab, durch Steigerung der Wiederverwendung und des Recyclings sowie durch Reduktion der Anzahl an Elektro- und Elektronik-Altgeräten, die auf Mülldeponien landen, die Auswirkungen von elektrischen und elektronischen Waren auf die Umwelt und die menschliche Gesundheit zu minimieren. Das Symbol auf dem Produkt und dessen Verpackung weist darauf hin, dass das Produkt am Ende seiner Nutzungsdauer separat vom normalen Hausmüll entsorgt werden muss. Beachten Sie, dass es in Ihrer Verantwortung als Eigentümer liegt, Elektro- und Elektronik-Altgeräte in Recycling-Zentren zu entsorgen, um die natürlichen Ressourcen zu erhalten. Jedes Land besitzt eigene Sammelstellen für Elektro- und Elektronik-Altgeräte. Informationen zu Recycling-Acceptancestellen erhalten Sie bei der örtlichen Behörde zur Entsorgung von Elektro- und Elektronik-Altgeräten, bei Ihrer örtlichen Behörde oder Ihrem Abfallentsorgungsunternehmen.

8.2 Entsorgung der Verpackung/des Verpackungsmaterials

Korrektes Sortieren und Entsorgen von Verpackungsmaterialien sind für ein umweltfreundliches Abfallmanagement unerlässlich. Die Verpackung ist so konzipiert, dass sie das Produkt während des Transports schützt. Sie besteht aus Materialien, die wiederverwertet werden können.

- Entsorgen Sie Verpackungen aus Karton und Pappe, indem Sie sie beim Recyclingservice für Papier oder der Sammelstelle für Altpapier abgeben. Erkundigen Sie sich bei den örtlichen Recycling-Einrichtungen nach speziellen Richtlinien für das Recycling von Karton und Pappe.
- Bezüglich der Entsorgung von Umhüllungen, Einlagen, Bändern und anderen Kunststoffverpackungen erkundigen Sie sich bei den örtlichen Recycling-Einrichtungen nach speziellen Richtlinien zu Recycling- oder Entsorgungsmethoden. Befolgen Sie deren Anweisungen, um eine ordnungsgemäße Entsorgung zu gewährleisten und die umweltbezogene Nachhaltigkeit zu fördern.

9. Garantie

HBM Machines steht hinter der Qualität und Handwerkskunst unserer Produkte. Diese Garantie gilt für alle Produkte, die direkt von unserem Unternehmen oder von autorisierten Händlern gekauft wurden.

Beschränkte Garantie: Für unsere Produkte gilt eine beschränkte Garantie von **2 Jahren** auf Material- und Verarbeitungsfehler. Wenn während der Garantiezeit festgestellt wird, dass ein Produkt einen Herstellungsfehler aufweist, werden wir nach unserem Ermessen das defekte Produkt reparieren oder ersetzen oder den Kaufpreis erstatten.

Ausnahmen: Diese Garantie umfasst keine Schäden, die durch unsachgemäßen Gebrauch, Missbrauch, Fahrlässigkeit, unsachgemäße Installation, Unfälle, normale Abnutzung, Naturereignisse oder nicht autorisierte Modifikationen oder Reparaturen entstehen.

Darüber hinaus umfasst diese Garantie keine Schäden oder Mängel, die sich aus der Nichteinhaltung unserer Produktanweisungen, technischen Daten oder Richtlinien zur empfohlenen Verwendung ergeben.

Anspruchsverfahren: Um einen Garantieanspruch geltend zu machen, ist der Original-Kaufbeleg, beispielsweise eine Quittung oder Bestellnummer, erforderlich.

Um festzustellen, ob ein Produkt von der Garantie umfasst ist, können wir zusätzliche Informationen oder Nachweise für den Mangel anfordern, etwa Fotos oder eine Rücksendung des Produkts. Wenden Sie sich direkt an unser Kundendienst-Team, um einen Garantieanspruch zu besprechen und einzuleiten. Details zur Kontaktaufnahme finden Sie auf unserer Website oder in den Produktunterlagen.

Sonstige Bedingungen und Bestimmungen:

- Diese Garantie ist nicht übertragbar und gilt nur für den ursprünglichen Käufer.
- Wir behalten uns das Recht vor, diese Garantie jederzeit ohne vorherige Ankündigung zu ändern oder zu modifizieren. Es gilt die zum Zeitpunkt des Kaufs gültige Garantie.
- Diese Garantie gewährt Ihnen bestimmte gesetzliche Rechte. Sie können auch andere Rechte haben, die je nach den örtlichen Gesetzen oder Verordnungen variieren.
- Besuchen Sie unsere Website oder wenden Sie sich an unser Kundendienst-Team, um weitere Informationen oder Anfragen zum Umfang unserer Garantie zu erhalten.

10. Kundendienst

Haben Sie eine Frage, eine Anmerkung oder eine Beschwerde? Unser Kundendienst-Team ist werktags von 9:00 Uhr bis 17:30 Uhr erreichbar. Ganz gleich, ob Sie Hilfe bei Betrieb, Wartung, Fehlersuche, Ersatzteilen oder Sicherheitsverfahren benötigen, wir bieten Ihnen die Unterstützung, die Sie brauchen.

Um unser Kundendienst-Team zu erreichen, senden Sie bitte eine E-Mail an info@hbm-machines.com

Wenn Sie sich mit unserem Kundendienst in Verbindung setzen, geben Sie bitte die Modell- und Seriennummer des Produkts an und beschreiben Sie das Problem oder den Fehler, der bei Ihnen auftritt, genau.



HBM Machines B.V.
Louis Dobbelmannweg 12
2742 JZ Waddinxveen
The Netherlands

www.hbm-machines.com
info@hbm-machines.com

Made in China · Gemaakt in China ·
Fabriqué en Chine · Hergestellt in China